

PUNTO

VER. I° • 2008

CE

BARRIERA
BARRIER
BARRIÈRE
BARRER
BARRIERE

MANUALE D'USO E DI INSTALLAZIONE
INSTRUCTION MANUAL
MANUEL DE INSTRUCTIONS
MANUAL DE INSTRUCCIONES
HANDWERKLICHE ANWEISUNGEN

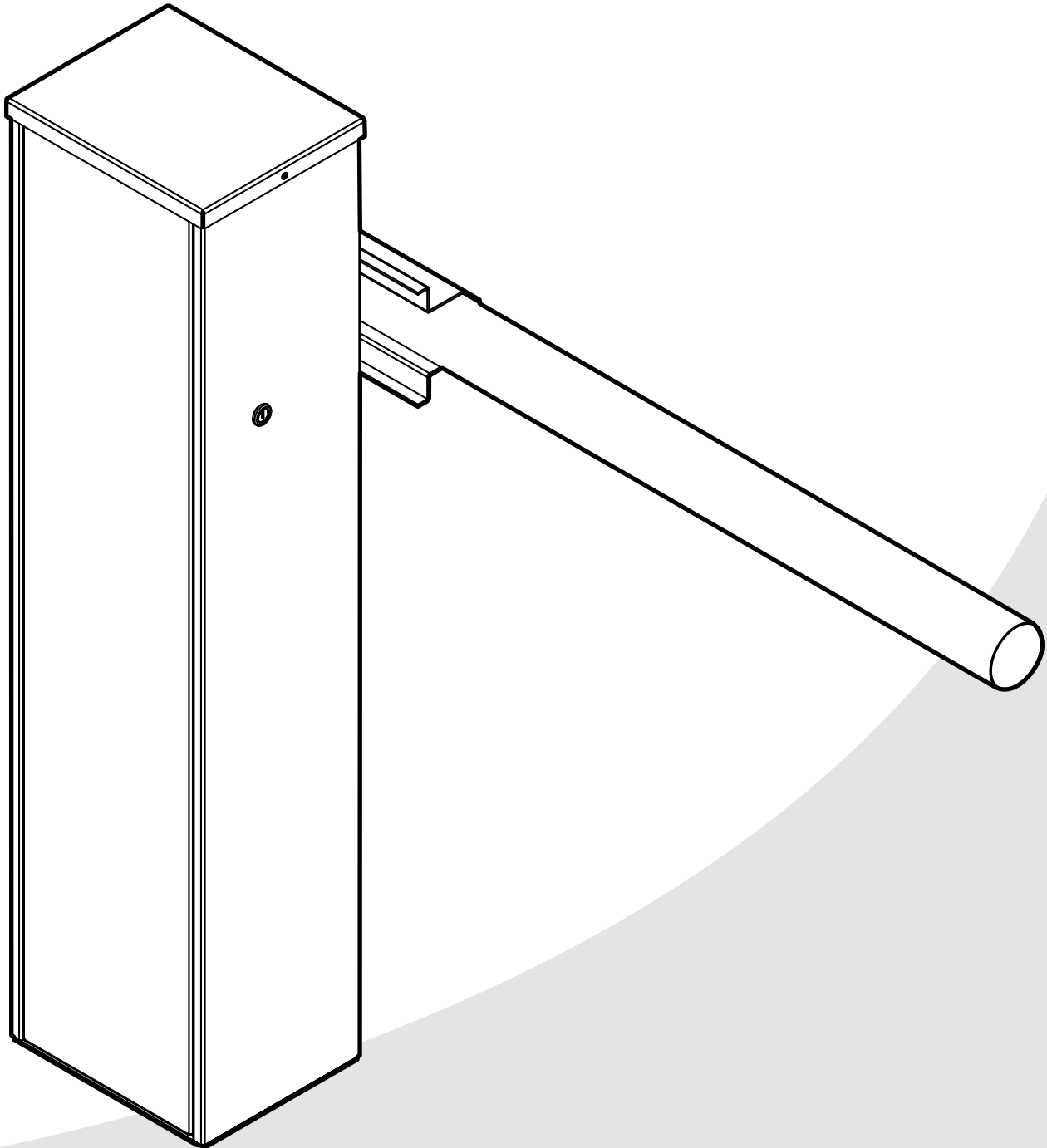

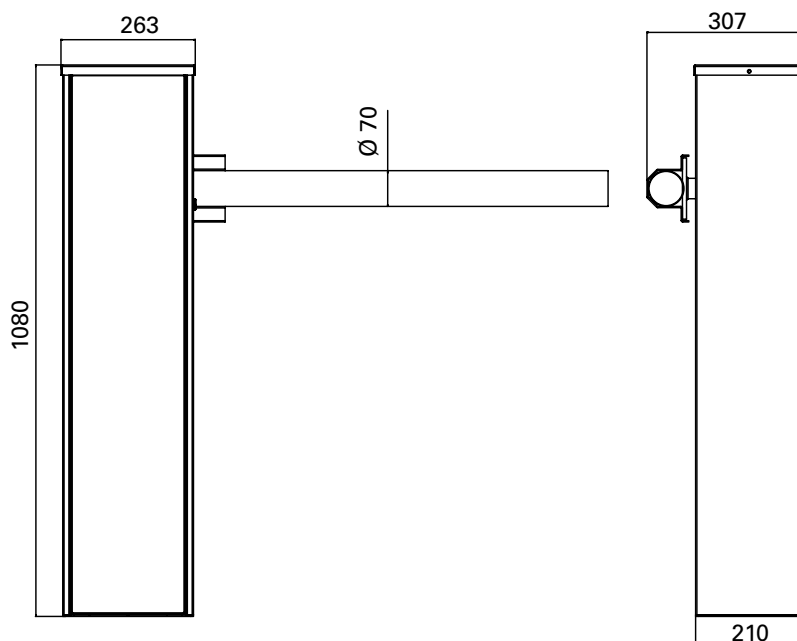

TIPO TYPE TIPO TYPE TYP	LUNGHEZZA ASTA MAX MAX BOOM LENGTH LONGUEUR MAXIMUM DE LA BARRE LONGITUD MÁXIMA DE LA BARRA	ALIMENTAZIONE POWER SUPPLY ALIMENTATION ALIMENTACIÓN	POTENZA RATED POWER PUISSANCE FUERZA	ASSORBIMENTO ABSORBED POWER PUISSANCE ABSORBÉE ABSORCIÓN	TEMP. DI ESERCIZIO OPERATING TEMPERATURE TEMPÉRATURE D'EMPLOI TEMPERATURA DE FUNCIONAMIENTO	PROTEZIONE TERMICA THERMIC PROTECTION PROTECTION THERMIQUE PROTECCIÓN TÉRMICA	CONDENSATORE CAPACITOR CONDENSATEUR CONDENSADOR UF	CICLI LAVORO CYCLER PER HOUR CYCLES PAR HEURE MANOBRAS POR HORA	GRADO IP IP DEGRÉ DE PROTECTION IP GRADO IP	TEMPO APERTURA OPENING TIME TEMPS D'OUVERTURE TIEMPO DE APERTURA	PESO WEIGHT POIDA PESO
PUNTO	400 CM	230 V 50Hz	180 W	1,2 A	-25° +70° C	150° C	10	40 %	54	8 SEC.	35 KG
PUNTO24	400 CM	24 Vcc	60 W	3,0 A	-25° +70° C	-	-	85 %	54	5 SEC.	35 KG

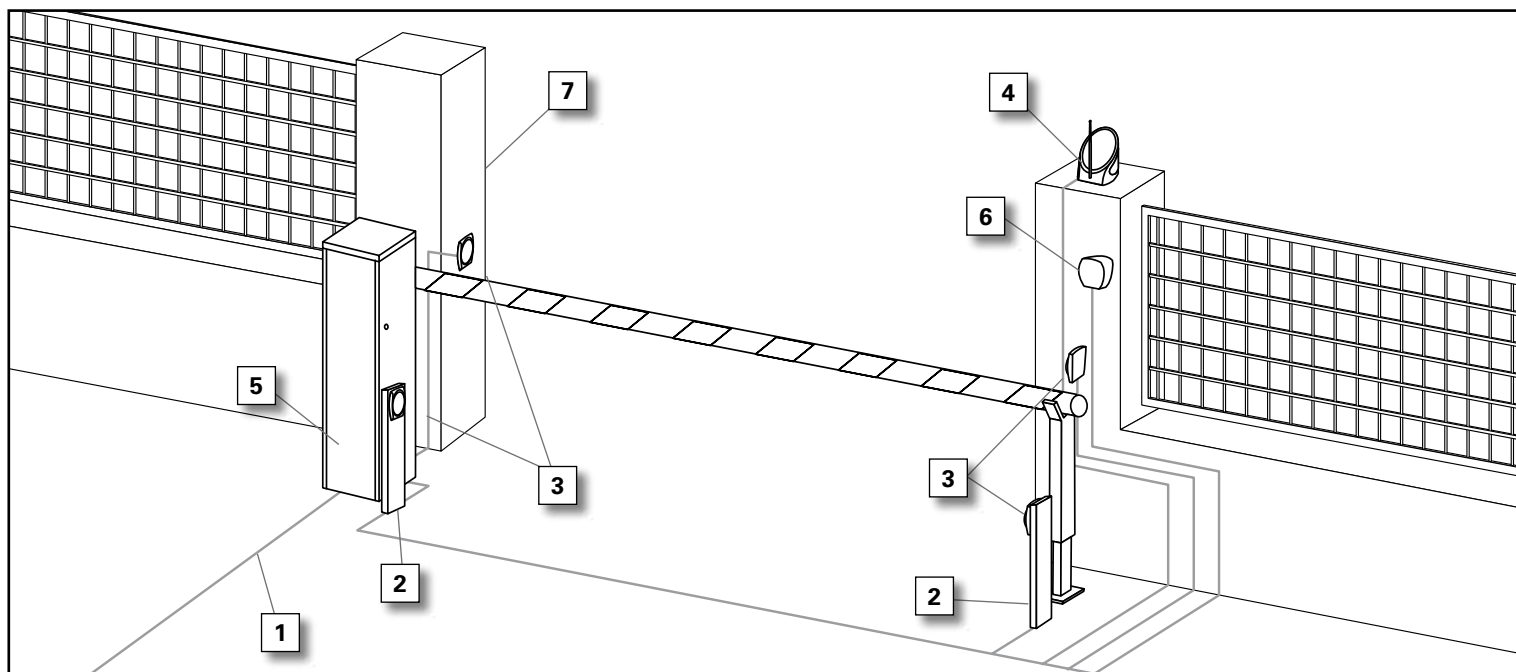

QUADRO D'INSIEME

- 1 Linea 230 Vac 50 Hz 3 x 1,5
- 2 Colonnina fotocellula
- 3 Fotocellula • 4 x 1
- 4 Lampeggiante con antenna 3 x 1 + rg58
- 5 Barriera PUNTO
- 6 Selettore a chiave • 3 x 1
- 7 Cartello di sicurezza

ASSEMBLY LINE

- 1 230 V line 50 Hz • 3 x 1,5
- 2 Columns photocells
- 3 Photocells • 4 x 1
- 4 Flashing light + Antenne 3 x 1 + rg58
- 5 Barrier PUNTO
- 6 Key select switch • 3 x 1
- 7 Security sign-board

TABLEAU D'ENSEMBLE

- 1 Ligne à 230 V - 3 x 1,5
- 2 Colonne pour cellule photo-électrique
- 3 Cellule photo-électrique 4 x1
- 4 Clignoteur + Antenne 3 x1 + rg58
- 5 Barrière PUNTO
- 6 Sélecteur à clé - 3 x 1
- 7 écriteau de sûreté

ESQUEMA DE CONJUNTO

- 1 Linea 230 V 50 Hz 3 x 1,5
- 2 Columna para fotocélula
- 3 Fotocélula • 4 x 1
- 4 Luz de advertencia + Antena 3 x 1 + rg58
- 5 Barrera electromecánica PUNTO
- 6 Selector de lave • 3 x 1
- 7 Cartel de seguridad

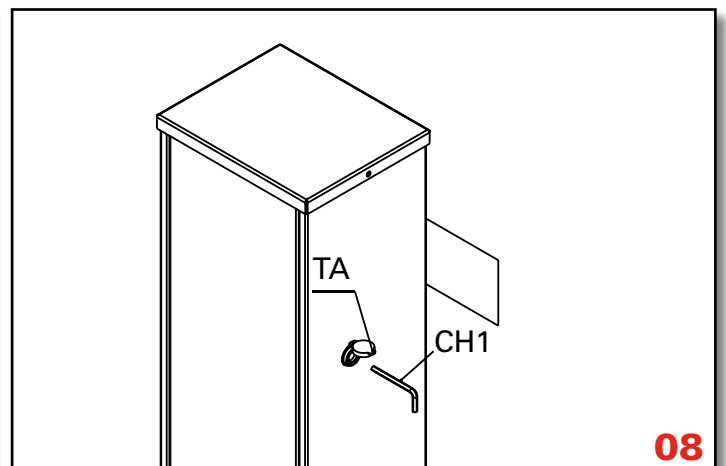
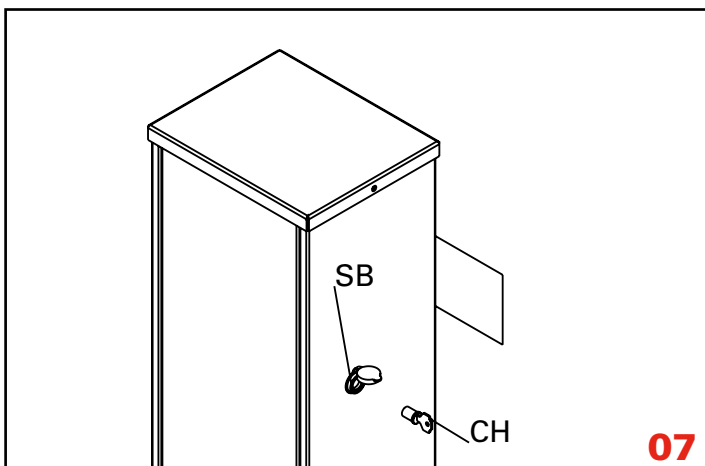
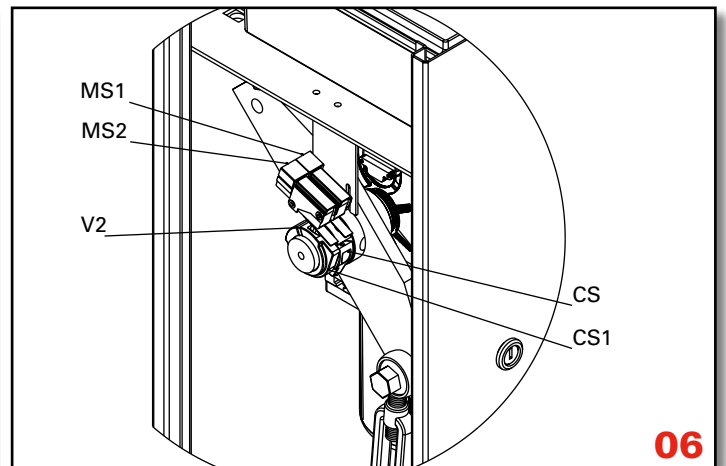
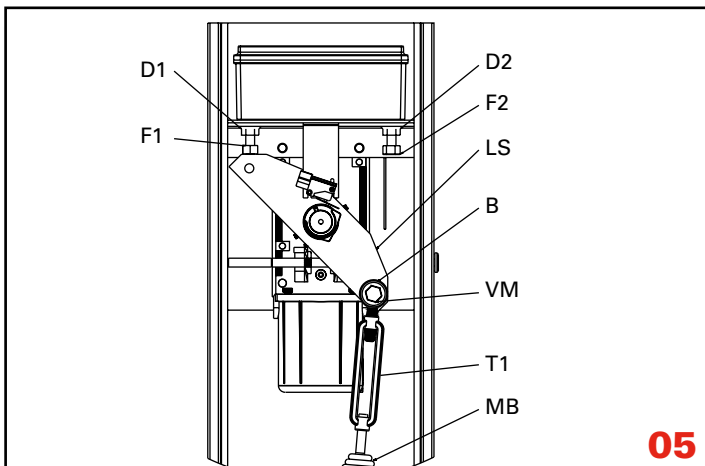
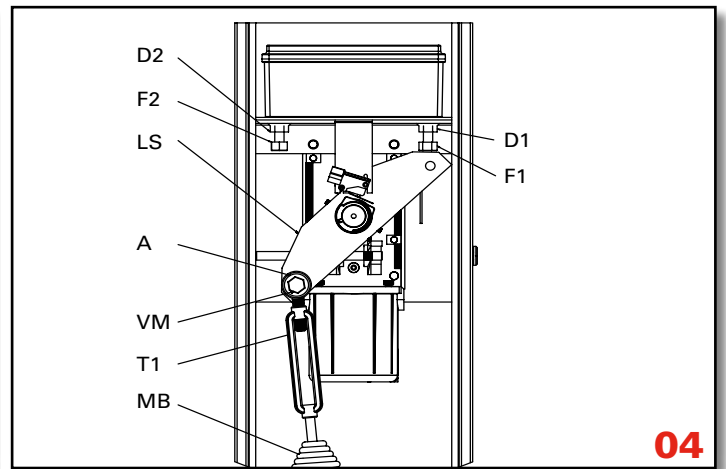
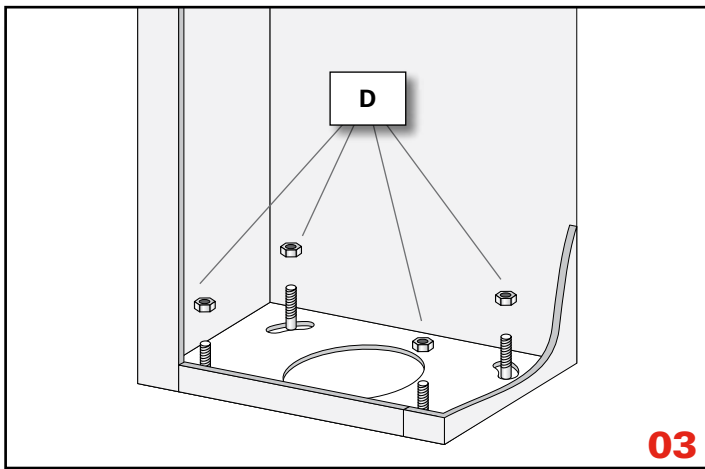
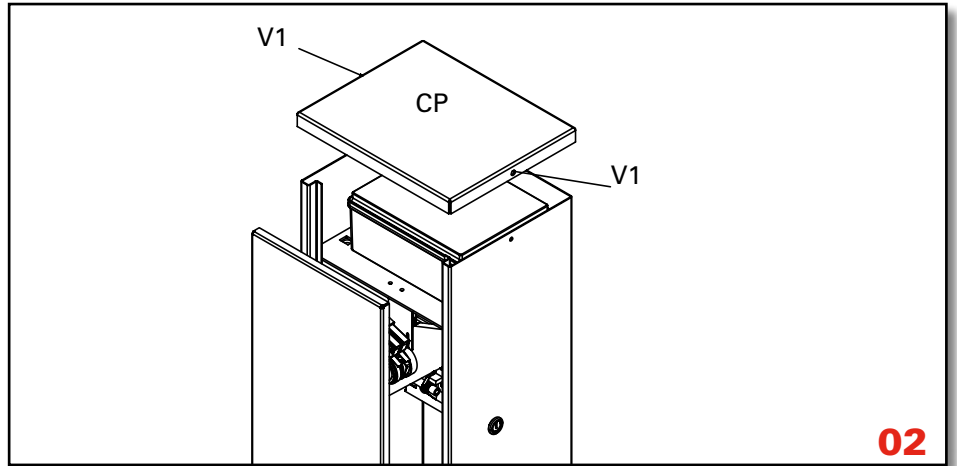
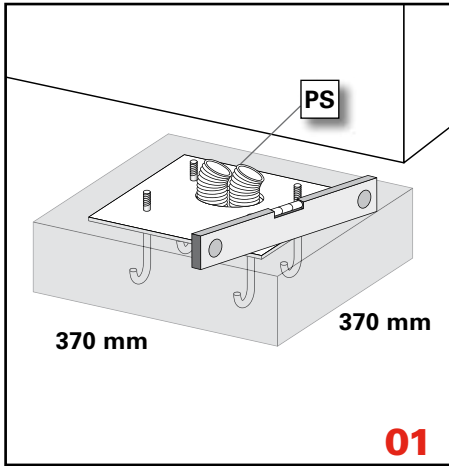

NORME DI SICUREZZA GENERALE

Ci congratuliamo con voi per l'ottima scelta affidataci. La vostra nuova barriera elettromeccanica è prodotta sulla base di qualità ed affidabilità elevate; questo vi garantirà rendimento e sicurezza nel tempo. Allegato al presente libretto troverete tutte le informazioni utili per il montaggio della vostra barriera, e la salvaguardia della vostra sicurezza. Tutti i nostri prodotti sono costruiti in conformità alle normative vigenti. Si raccomanda di utilizzare solo parti originali sia in fase di montaggio che di manutenzione. La prudenza è comunque insostituibile e non c'è regola migliore per prevenire gli incidenti.

ATTENZIONE

È vietata ogni operazione di montaggio, riparazione o regolazione dell'apparecchiatura da parte di personale non qualificato e qualora non siano state prese tutte le precauzioni necessarie per evitare possibili incidenti: alimentazione elettrica disinserita (comprese eventuali batterie tampone). Tutti gli organi in movimento devono essere dotati delle opportune protezioni. Qualsiasi utilizzo non previsto da questo libretto istruzioni e/o ogni modifica arbitraria apportata a questo prodotto o ai suoi componenti, solleva la DASPI da ogni responsabilità derivante da conseguenti danni o lesioni a cose, persone o animali. Conservare scrupolosamente il presente manuale allegandolo al fascicolo tecnico dell'installazione in un luogo idoneo e noto a tutti gli interessati al fine di renderlo disponibile in futuro. Smaltire il materiale da imballaggio di risultanza dell'installazione (cartone, plastica, polistirolo, ecc.) in conformità con le vigenti normative, ricordando che in presenza di bambini una busta di plastica può essere estremamente pericolosa.

Istruire il personale addetto all'uso dell'automazione sui sistemi di comando e di sicurezza installati nell'impianto. Questo prodotto non è adatto per essere installato in atmosfera esplosiva.

MANUTENZIONE

ATTENZIONE: per qualsiasi tipo di manutenzione, togliere l'alimentazione elettrica. Per una corretta manutenzione dell'impianto dove la barriera PUNTO è inserita, procedere come segue:

Pulire periodicamente le ottiche delle fotocellule. Far eseguire da personale qualificato la regolazione della frizione elettronica (vedere paragrafo nel manuale installazione centrale elettronica). In caso di anomalia di funzionamento rivolgersi a personale qualificato

DEMOLIZIONE

L'eliminazione dei materiali va fatta rispettando le normative vigenti. È opportuno, in caso di recupero materiali, separarli per tipologia (rame, alluminio, plastica, parti elettriche ecc). Non sono comunque presenti materiali considerati pericolosi per chi li maneggia.

SMANTELLAMENTO

Per smantellare o spostare l'automazione in altra sede bisogna: Togliere l'alimentazione e scollegare l'impianto elettrico. Smontare il quadro di comando e tutti i componenti dell'istallazione. Nel caso in cui alcuni componenti risultassero danneggiati o impossibilitati ad essere rimossi, provvedere alla loro sostituzione.



DISTANZA DI SICUREZZA



MECCANISMI
IN MOVIMENTO



NON INSTALLARE
IN AMBIENTI SATURI
DI MISCELE ESPLOSIVE



SHOCK ELETTRICO



INDOSSARE I GUANTI



USARE OCCHIALI
PER LA SALDATURA



MANTENERE
I CARTER DI PROTEZIONE

TIPO PRODOTTO

La barriera PUNTO è stata progettata e costruita per l'apertura di aste lunghe fino a 4 metri. La DASPI non si assume nessuna responsabilità per un uso diverso da quello previsto della barriera PUNTO.

ATTENZIONE: La barriera PUNTO non è provvista di frizione meccanica e deve essere quindi installata accoppiata alla apposita centrale di comando DASPI.

USO DELL'AUTOMAZIONE

Importanti istruzioni di sicurezza

Attenzione è di vitale importanza per la sicurezza delle persone seguire le seguenti istruzioni.

Conservare queste istruzioni. Non permettere ai bambini di giocare con i comandi fissi o mobili del cancello. Depositare i telecomandi del cancello fuori dalla portata dei bambini.

Poiché l'automazione può essere comandata a distanza o a vista mediante pulsante o telecomando, è indispensabile controllare frequentemente la perfetta efficienza di tutti i dispositivi di sicurezza. Si consiglia di far controllare periodicamente (ogni sei mesi) da personale qualificato la regolazione della frizione elettronica in dotazione. Per tarare tale protezione, consultare il paragrafo "Regolazione frizione elettronica" nel libretto d'istruzioni della centrale elettronica.

VERIFICHE PRELIMINARI

- Leggere con massima attenzione quanto riportato nel presente manuale.
- Controllare che il prodotto non abbia subito danni durante il trasporto.

- Verificare che l'impianto elettrico sia conforme alle caratteristiche richieste dal motoriduttore.
- Verificare che esista un adeguato impianto di messa a terra e che ogni parte metallica dell'impianto vi sia collegata.

LUBRIFICAZIONE

Le barriere PUNTO vengono fornite con lubrificazione a grasso permanente.

INSTALLAZIONE

Istruzione di sicurezza importante per installazione.

Avvertimento: un'installazione errata può produrre gravi danni o ferite. Seguire scrupolosamente tutte le istruzioni di installazione.

ATTENZIONE: Non smontare mai e per nessun motivo l'asta della barriera finché si trova in posizione orizzontale

ATTENZIONE: Non eseguire mai e per nessun motivo la manovra di emergenza o manuale se l'asta non è montata

ATTENZIONE: Non eseguire la manovra manuale o il bloccaggio con il motore in movimento

Per una corretta messa in opera della barriera PUNTO, agire come segue:

Individuare all'interno della proprietà il punto dove si intende installare PUNTO.

Costruire una solida piazzola in cemento con dimensioni come da figura 1 prevedendo il passaggio delle guaine "G" per il passaggio dei cavi di alimentazione e di controllo del sistema. Prima che il cemento solidifichi posizionare la piastra "Ps" (OPZIONALE) annegandola nel cemento

prestando attenzione che la piastra "Ps" sia orientata e perfettamente orizzontale nei due sensi (figura 1). Nel caso si abbia già a disposizione una solida base d'appoggio piana si può fissare direttamente la barriera al suolo per mezzo di viti e tappi senza utilizzare la piastra "Ps". Svitare per mezzo dell'apposita chiave "CH1" in dotazione le due viti "V1" e togliere il carter di protezione "Cp" e quindi la porta anteriore che permette l'accesso al vano interno della barriera (figura 2). Dopo che il cemento si sarà perfettamente solidificato posizionare la barriera PUNTO sulla piastra "Ps" o sui tappi di fissaggio e fissarla per mezzo dei dadi in dotazione "D" o con le viti dei tappi (figura 3). Assicurarsi che la barriera sia a piombo e allineata in relazione alla direzione di funzionamento dell'asta.

INVERSIONE DEL SENSO DI APERTURA

PUNTO viene fornita predisposta per apertura in senso antiorario, figura 4. Per invertire il senso di apertura agire come segue.

Controllare che l'asta non sia installata sulla barriera ed eventualmente smontarla prima di procedere con l'inversione del senso di rotazione. Smontare dalla posizione "A" della leva "Ls" la molla "Mb" togliendo vite "Vm" (figura 4). Eseguire la manovra di emergenza o manuale (vedi paragrafo Manovra di emergenza o manuale) e ruotare la leva "Ls" in senso orario di 90°. Rimontare la molla di bilanciamento "Mb" nella posizione "B" e fissare la vite "Vm" (figura 5).

REGOLAZIONE DEL BILANCIAMENTO DELL'ASTA

Attenzione: con l'asta chiusa la molla "Mb" (Figura 4 e Figura 5) deve essere in tensione, mentre ad asta aperta la molla "Mb" deve essere scarica.

Montare l'asta e bloccarla ed eseguendo la manovra manuale (vedi paragrafo Manovra di emergenza o manuale) verificare che l'asta posta in posizione orizzontale tenda ad aprirsi, nel caso l'asta tenda a chiudersi (dopo aver portato l'asta in posizione verticale in modo di scaricare la molla) Agire sul tirante "T1" (fig.4-5) aumentando il tensionamento della molla.

REGOLAZIONE DEI FERMI MECCANICI

Eseguire la manovra di emergenza o manuale (vedi paragrafo Manovra di emergenza o manuale) e portare l'asta in posizione verticale. Utilizzando due chiavi fisse misura 17 allentare il dado di fissaggio "D1" e avvitare o svitare la vite di registro "F1" fino ad ottenere la posizione desiderata di arresto verticale e quindi fissare il dado "D1" (figura 4-5).

Portare l'asta della barriera in posizione orizzontale, allentare il dado "D2" e registrare il fermo "F2" fino ad ottenere la posizione desiderata di arresto orizzontale e quindi fissare il dado "D2" (figura 4-5).

Ad operazione ultimata con manovra manuale eseguire una apertura e una chiusura per verificare il corretto posizionamento dei fermi meccanici. Controllare che a barriera chiusa il microswitch "Ms1" venga premuto dalla camma "Cs" se ciò non succede svitare la vite "V2" e ruotare la camma "Cs" affinché ad asta chiusa la camma "Cs" di stop prema la levetta del microswitch "Ms1" (Figura 6).

COLLEGAMENTI ELETTRICI

Eseguire i collegamenti elettrici come da manuale della centrale elettronica e rispettando le caratteristiche richieste nel disegno d'assieme.

REGOLAZIONE DEI FINECORSI ELETTRICI

PUNTO è provvista di due finecorsa, uno in apertura ed uno in chiusura che comandano l'inizio del rallentamento

dell'asta (con senso di apertura antiorario come fornito dalla fabbrica, finecorsa "MS1" CHIUDE, "MS2" APRE) Finché nessuno dei due finecorsa è impegnato l'asta si muove a velocità normale, appena uno dei due viene impegnato inizia la fase rallentata di avvicinamento al fermo meccanico. Con manovra manuale portare l'asta nella posizione desiderata di inizio rallentamento in chiusura e registrare la camma "CS" corrispondente fino a far scattare il finecorsa, sempre con manovra manuale portare l'asta nella posizione desiderata di inizio rallentamento in apertura e registrare la camma "CS" corrispondente fino a far scattare il finecorsa (figura 6).

Eseguire una manovra in automatico e verificare l'esatto posizionamento delle camme.

COLLAUDO

Partendo dalla posizione di barriera chiusa eseguire dei cicli completi di APRE e CHIUDE per verificare il corretto posizionamento dei finecorsa ed il funzionamento dei dispositivi di sicurezza installati. Rimontare la porta anteriore ed il carter di protezione "Cp" (figura 2).

Istruire il personale addetto all'uso dell'automazione sui relativi comandi, dispositivi di sicurezza, manovra di emergenza e pericolosità derivante dall'uso dell'automazione. Compilare il fascicolo tecnico ed adempiere agli eventuali obblighi derivanti dalle normative vigenti.

E' garantito il corretto funzionamento della barriera PUNTO solo ed esclusivamente se dotata di dispositivi di sicurezza DASPI e solo se abbinata alla scheda di comando originale.

MANOVRA DI EMERGENZA O MANUALE

La manovra di emergenza o manuale va eseguita oltre che nella fase di installazione solamente in caso di funzionamento anomalo dell'automazione o in mancanza di alimentazione elettrica.

ATTENZIONE: Non eseguire la manovra manuale ed il ribloccaggio con il motore in movimento

ATTENZIONE: Non eseguire mai e per nessun motivo la manovra di emergenza o manuale se l'asta non è montata
ATTENZIONE: Non smontare mai e per nessun motivo l'asta della barriera finché si trova in posizione orizzontale
Togliere l'alimentazione elettrica.

Inserire l'apposita chiave "Ch" nella serratura "Sb" e ruotarla in senso orario di 180° (figura 7) Estrarre il nottolino della serratura, inserire la chiave CH1 nel vano rimasto libero dalla serratura e innestarla nell'apposita sede (figura 8), ruotare la chiave CH1 in senso antiorario fino all'arresto, sollevare manualmente la sbarra. Per ripristinare la trasmissione ruotare la chiave CH1 in senso orario fino all'arresto, togliere la chiave e reinserire il nottolino nella serratura SB, chiudere l'apposito tappo protettivo TA. Depositare la chiave "CH / CH1" in un luogo sicuro e conosciuto solo agli addetti all'uso dell'automazione. Ripristinare l'alimentazione elettrica, prestando attenzione che non vi siano persone nell'area in cui la barriera si sta muovendo.

ENGLISH

GENERAL SAFETY RULES

Our compliments for your excellent choice. Your new electromechanical barrier has been produced according to a high quality and strict reliability, that's why it will assure you long-lasting performance. This booklet will offer you all the pieces of information you may need to install your barrier and to safe guard your safety.

All our products have been made in conformity with the regulations in force. We recommend using original part only, during the installation and the upkeep. However, the caution is unquestionably indispensable and nothing is better than preventing accidents.

IMPORTANT

Any installation or repair, or adjustment of the working machinery by unqualified people is strictly prohibited unless all the necessary precautions: power supply disconnected (included possible batteries). All moving mechanism must be provided with suitable protections.

DASPI is not responsible for any possible damages or injuries to people, object or animals, caused by any use not provided for this booklet and/or any unauthorized modification of the product.

Keep this booklet enclosing it with technical brochure of installation in a suitable place well-know by all the interested people. You have to operate the elimination of the packing material (cardboard, plastic, polystyrene, etc.) in conformity with the regulations in force, remembering that for a child a plastic envelope could be extremely dangerous. You have to

teach the people employed in using the automation about the control and security systems of the installation. Don't install this product in explosive places.

UPKEEP

For any kind of upkeep, you have always to cut off the power supply.

For a correct upkeep of the installation where you have installed PUNTO barrier follow carefully these instructions:

Clean periodically the photocells.

Checking by qualified people the electronic clutch (see the paragraph "installation of the electronic central unit").

In case of malfunction going and seeing qualified people.

DEMOLITION

You have to operate the elimination of the materials in conformity with the regulations in force. All material must be divided by type (copper, aluminium, plastic, electrical central unit). However there are not materials considered dangerous for the handler.

DISMANTLING

In order to dismantle or to move away the automation, follow these instructions:

Cut off the power supply and disconnect the electrical installation. Dismantle the control console and all the other components of the installation. If you have noticed that some components have been damaged, you have to replace them.



SECURITY
DISTANCE



MECHANISM
IN MOVEMENT



DO NOT INSTALL THE
AUTOMATION IN PLACE FULL
OF EXPLOSIVE MOISTURES



ELECTRIC SHOCK



USE
THE GLOVES



USE GLASSES
FOR WELDING



KEEP THE PROTECTION
CARTER

PRODUCT TYPE

The PUNTO barrier has been designed and constructed to open barrier arms up to 4 meters in length. DASPI does not assume any responsibility for other use than the intended use of the PUNTO barrier.

ATTENTION: The PUNTO barrier is not equipped with a mechanical clutch and therefore when installed must be connected to a special DASPI control unit or to a control unit equipped with an electronic clutch.

USE OF THE MECHANISM

Important safety instructions

Attention, for personnel safety it is of vital importance to carry out the following instructions.

Keep these instructions in a safe place. Do not allow children to play with the fixed or remote controls of the gate. Place the remote controls out of the reach of children.

As the mechanism can be controlled nearby or at a distance using push buttons or remote controls it is indispensable that the efficiency of all safety devices be checked frequently. We recommend periodical checks (every six months) by qualified personnel to adjust the electronic clutch. To adjust this protection device, see the paragraph "Electronic clutch adjustment" in the instruction manual of the electronic control unit.

PRELIMINARY CHECKS

- Read carefully all parts of this manual.
- Check that the product was not damaged during transportation.
- Check that the electrical plant conforms to the characteristics required by the gear motor.

- Check that an adequate grounding plant exists and that all metallic parts are connected to this plant.
- We remind you that the mechanism facilitates use of the barrier and does not resolve problems due to defects, bad installation or lack of maintenance to the barrier.

LUBRICATION

The PUNTO barriers are supplied with permanent grease lubrication

INSTALLATION

Important safety instructions for installation.

Warning: A bad installation can cause a great deal of damage or harm. Scrupulously follow all installation instructions.

ATTENTION: For any reason whatsoever never disassemble the barrier arm when it is in a horizontal position

ATTENTION: For any reason whatsoever never carry out an emergency or manual manoeuvre if the barrier arm is not assembled

ATTENTION: Do not release the motor when it's working

For correct commissioning of the PUNTO barriers, proceed as follows:

Locate the point inside the property where the PUNTO barrier will be installed (figure 1).

Construct a solid concrete base with the dimensions illustrated on figure 1; provide a passage for the sheath "G" of the power cables and system controls.

Before the concrete sets, position the "Ps" plate (OPTIONAL) well down into the concrete making sure that the plate is correctly oriented and perfectly horizontal on both axis (picture 1).

If a flat solid base is already available on the ground, the barrier can be fixed directly to the base by screws and fixing plugs without using the "Ps" plate.

Unscrew the 2 screws "V1" by the supplied Allen key "CH1" and remove the "Cp" protection cover and the front door to gain access to the internal cabinet of the barrier (picture 2).

Once the concrete has fully set, position the PUNTO barrier onto the "Ps" plate or onto the fixing plugs and tighten the nuts supplied "D" or the plug screws (picture 3). Barrier must be levelled in up right position and turned according to boom selected direction.

INVERTING THE BARRIER OPENING DIRECTION

PUNTO barrier is supplied for opening in an anticlockwise direction picture 4.

To invert the opening direction proceed as follows.

Remove the boom from the barrier before doing the operation of inverting its way of opening from position "A" of the lever "Ls" the spring "Mb" by removing the screw "Vm" (picture 4).

Carry out an emergency or manual manoeuvre (see paragraph Emergency or manual manoeuvre) and turn the

lever "Ls" clockwise by 90° Reassemble the balancing spring "Mb" in position "B" and lock the "Vm" screw (picture 5).

BARRIER ARM ADJUSTMENT AND BALANCING

Warning: when boom is down, the spring Mb must be under tension (pic 4 and 5); when boom is up, the spring Mb but be released.

Assemble the barrier boom and block it. Make an emergency or manual manoeuvre (see paragraph Emergency or manual manoeuvre) checking that the boom, from its horizontal position, goes up slowly. In case the boom doesn't go up, (after the arm has been brought to the up right position to unload the spring) Adjust the spring adjuster "T1" (pic. 4-5) increasing the spring tension.

ADJUSTING THE MECHANICAL STOPS

Carry out an emergency or manual manoeuvre (see paragraph Emergency or manual manoeuvre) and bring the arm to a vertical position.

Using two 17 mm spanners loosen the locking nut "D1" and screw in or out the adjusting screw "F1" until the desired vertical stop position is obtained and then tighten the nut "D1" (pic. 4-5).

Bring the barrier arm to a horizontal position, loosen the nut "D2" and adjust the stop "F2" until the desired horizontal stop position is obtained and then tighten the nut "D2" (pic. 4-5).

Once the above operation is terminated, carry out a manual opening and closure manoeuvre to check that the mechanical stops are in the correct position. Be sure that in closing position, the switch "Ms1" has to be touched by cam "Cs". If not, adjust the cam "CS" unscrewing screw "V2" until the cam touches the micro switch "Ms1" (pic. 6)

ELECTRICAL CONNECTIONS

Carry out electrical connections as shown in the manual of the electronic control unit and bearing in mind the characteristics required by the general assembly drawing.

ADJUSTMENT OF ELECTRICAL LIMIT SWITCHES

PUNTO is provided with opening and closing limit switches, which control the start of the slow-down cycle of the bar (with anti-clockwise opening as supplied by the manufacturer, limit switch MS1 CLOSE, MS2 OPEN) While

the limit switches are not in use, the bar moves at normal speed, as soon as they are employed the slow-down phase of approach to the mechanical stop commences. Move the bar to the desired position for the start of the closing slow-down phase manually, and adjust the corresponding cam CS until the limit switch is triggered. Move the bar to the desired position for the start of the opening slow-down phase manually, and adjust the corresponding cam CS until the limit switches are triggered (figure 6).

Carry out an automatic operation and check the exact position of the cams.

TESTING

Starting from the barrier closed position, carry out complete OPEN and CLOSE cycles to check for correct positioning of the limit switches and the function of the safety devices installed. Reassemble the front door and the protection guard "Cp".

Instruct all personnel involved with operating the mechanism about the commands, safety devices, emergency manoeuvre and danger involved when operating the mechanism.

Fill in the technical file for the installation and fulfil any obligations required by regulations in force.

Correct functioning of the PUNTO barrier is guaranteed only and exclusively when equipped with DASPI safety devices and only when equipped with an original command card.

EMERGENCY OR MANUAL MANOEUVRE

An emergency or manual manoeuvre is carried out during the installation stage and only in the case of malfunction of the mechanism or in the absence of electrical power.

ATTENTION: Do not release or put in automatic the motor when it's working

ATTENTION: For any reason whatsoever never carry an emergency or manual manoeuvre if the barrier arm is not assembled

ATTENTION: For any reason whatsoever never disassemble

the barrier arm when it is in a horizontal position Disconnect the power supply.

Insert the special "Ch" key in to the "Sb" lock and turn it in an clockwise for 180° until the mechanism unlocks (picture 7) . Remove the pawl from the lock and insert the Allen key CH1 in the hole until you reach the proper place (pic.8). Turn the key CH1 anticlockwise until its end and lift the boom up manually. To put the barrier in automatic, turn the key CH1 clockwise until its end. Take the key CH1 off, re-fit the pawl into the lock SB and close the protection lid TA. Keep the "Ch1" key in a safe place that is known only to the personnel who can operate the mechanism.

Reconnect the power supply making sure that no personnel

are in the area where the barrier is moving.

NORMES DE SÉCURITÉ

Nous nous félicitons avec Vous pour l'excellent choix que Vous nous avez confié. Votre nouvelle barrière électromécanique est produite sur la base de qualité et fiabilité évoluées; ceci Vous garantira rendement et sécurité pendant le temps. Ci-joint Vous trouverez toutes les informations utiles pour le montage de Votre barrière, et la sauvegarde de Votre sécurité.

Tous nos produits sont construits conformément aux normes en vigueur. On recommande d'utiliser seulement parties originelles soit en phase de montage soit en phase d'entretien. La prudence est de toute façon irremplaçable et il n'y a rien de mieux pour prévenir les accidents.

ATTENTION

Il est interdit toute opération de montage, de réparation ou de réglage de l'appareil de la part de personnel non qualifié et dans le cas où il n'y aurait pas pris toutes les précautions nécessaires pour éviter d'accidents possibles: alimentation électrique débranchée (y compris d'éventuelles batteries tampon). Tous les organes en mouvement doivent être dotés des protections nécessaires. N'importe quelle utilisation pas prévue dans ces instructions-ci et/ou chaque modification arbitraire apportée au produit ou à ses pièces, soulève DASPI de toute responsabilité due de conséquents dommages ou lésions à choses, personnes, ou animaux. Conserver scrupuleusement ce manuel-ci avec la plaquette technique de l'installation dans un endroit approprié et connu à tous les intéressés pour le rendre disponible en futur en cas de besoin. Se débarrasser du matériel d'emballage de résultat de l'installation (carton, plastique, polystyrène, etc.) conformément

aux normes en vigueur, en se rappelant qu'en présence d'enfants une enveloppe en plastique peut être extrêmement dangereuse. Apprendre au personnel préposé à l'emploi de l'automatisation sur les systèmes de commande et de sécurité installés. Ce produit n'est pas indiqué pour être installé en atmosphère explosive.

ENTRETIEN

Pour n'importe quel type d'entretien, il faut enlever l'alimentation électrique. Pour un correct entretien de l'installation où la barrière PUNTO est inséré, il faut procéder comme il suit:

Nettoyer périodiquement les optiques des cellules photoélectriques. Faire exécuter par du personnel qualifié le réglage de l'embrayage électronique (voir paragraphe dans le Manuel installation centrale électronique). En cas d'anomalie de fonctionnement il faut s'adresser au personnel qualifié.

DÉMOLITION

Les matériaux doivent être éliminés selon les normes en vigueur. En cas de récupération des matériaux, il conviendrait de les séparer par type (cuivre, aluminium, plastique, pièces électriques, etc.). De toute façon, des matériaux considérés dangereux pour celui qui les manie, ils ne sont pas présents.

DÉMANTÈLEMENT

Pour démanteler ou déplacer l'automatisation en un autre lieu il faut: Enlever l'alimentation électrique et déconnecter l'installation électrique. Démontez la centrale de commande et tous les éléments de l'installation. Au cas où des éléments étaient endommagés ou impossibles à démonter, il faudra les remplacer.



DISTANCE DE SÉCURITÉ



MÉCANISMES EN MOUVEMENT



NE PAS INSTALLER L'AUTOMATION EN MILIEUX SATURÉS DE MÉLANGES DÉTONANTS



CHOC ÉLECTRIQUE



UTILISER LES GANTS



UTILISER LUNETTES POUR LE SOUDAGE



MAINTENIR CARTER DE PROTECTION

TYPE DE PRODUIT

La barrière PUNTO a été conçue et construite pour l'ouverture de tiges d'une longueur de 4 mètres. DASPI ne s'assume aucune responsabilité pour une utilisation de la barrière PUNTO différente de celle prévue.

ATTENTION: La barrière PUNTO n'est pas munie d'embrayage mécanique et doit donc être installée en couple avec la centrale de commande DASPI prévue à cet effet ou à une centrale pourvue d'embrayage électronique.

UTILISATION DE L'AUTOMATION

Utilisation de l'automatisation. Instructions de sécurité importantes. Attention, il est vital pour la sécurité des personnes de suivre les instructions suivantes. Conserver ces instructions. Ne pas permettre aux enfants de jouer avec les commandes fixes ou mobiles du portail. Déposer les télécommandes du portail hors de portée des enfants.

Etant donné que l'automatisation peut être commandée à distance ou à vue à l'aide d'un bouton-poussoir ou d'une télécommande, il est indispensable de contrôler fréquemment la parfaite efficacité de tous les dispositifs de sécurité. Nous conseillons de faire contrôler régulièrement (tous les six mois) par du personnel qualifié le réglage de l'embrayage électronique fourni. Pour régler cette protection, consulter le paragraphe "Réglage de l'embrayage électronique" dans le livret d'instructions de la centrale électronique

VÉRIFICATIONS PRÉLIMINAIRES

- Lire avec grande attention ce qui est reporté dans le présent manuel.
- Contrôler que le produit n'a pas subi de dommages durant le transport.

- Vérifier que l'installation électrique est conforme aux caractéristiques requises par le moto-réducteur.
- Vérifier qu'il existe une installation de mise à la terre adéquate et que toutes les parties métalliques de l'installation y sont branchées.
- Se rappeler que l'automatisation est une facilitation de l'utilisation de la barrière et ne résout pas les problèmes dus à des défauts ou à des déficiences d'installation ou de manque d'entretien de la barrière.

LUBRIFICATION

Les barrières PUNTO sont fournies avec lubrification à graisse permanente

INSTALLATION

Instruction de sécurité importante pour l'installation. Avertissement : une installation erronée peut produire de graves dommages ou blessures. Suivre scrupuleusement toutes les instructions d'installation.

ATTENTION : Ne démonter sous aucun prétexte, la tige de la barrière si elle se trouve en position horizontale

ATTENTION : N'exécuter sous aucun prétexte la manœuvre d'urgence ou manuelle si la tige n'est pas montée.

ATTENTION: Ne pas exécuter la manœuvre d'urgence ou manuelle avec le moteur en mouvement.

Identifier à l'intérieur de la propriété le point correct où installer PUNTO (figure 1). Construire une plate-forme solide en ciment ayant des dimensions comme sur la figure 1 en prévoyant le passage des gaines "G" pour les câbles d'alimentation et de contrôle du système. Avant que le ciment ne se solidifie, placer la plaque "Ps" (EN OPTION) en la noyant dans le ciment et

en faisant attention que la plaque "Ps" soit bien orientée et parfaitement horizontale dans les deux sens (illustration 1). Dans le cas où on ait déjà à disposition une solide base d'appui plate, on peut fixer la barrière directement au sol au moyen de vis et de bouchons sans utiliser la plaque "Ps".

Dévisser les deux cis "V1" avec la clé "CH1" et enlever le carter de protection "Cp", en suite la porte antérieure qui permet l'accès au logement interne de la barrière (illustration 2). Après la parfaite solidification du ciment, placer la barrière PUNTO sur la plaque "Ps" ou sur les bouchons de fixation et la fixer au moyen des écrous fournis "D" ou avec les vis des bouchons (illustration 3). Veuillez Vous assurer que la barrière soit de niveau verticalement et en parfaite ligne par rapport à la direction de fonctionnement de la tige.

INVERSION DU SENS D'OUVERTURE

PUNTO est fournie déjà prédisposée pour ouverture en sens inverse aux aiguilles comme par l'illustration 4.

Pour inverser le sens d'ouverture, agir de la façon suivante. Contrôler que la lisse ne soit pas in stallée sur la barrière et, dans le cas, démontez-la avant d'inverser le sens de marche. de la position "A" du levier "Ls" le ressort "Mb" en enlevant la vis "Vm" (illustration 4). Exécuter la manœuvre d'urgence ou manuelle (voir paragraphe Manœuvre d'urgence ou manuelle) et tourner le levier "Ls" en sens horaire de 90°. Remonter le ressort d'équilibrage "Mb" dans la position "B" et fixer la vis "Vm" (illustration 5).

RÉGLAGE DE L'ÉQUILIBRAGE DE LA TIGE

Attention: avec la tige fermée le ressort "Mb" (figure 4 et figure 5) doit être tensionné au contraire avec tige ouverte le ressort "Mb" doit être déchargé (non tensionné).

Monter la tige et tout en exécutant la manœuvre d'urgence ou manuelle (voir paragraphe Manœuvre d'urgence ou manuelle) vérifier que la tige reste équilibrée à environ 45° (après avoir mis la tige en position verticale de façon à détendre le ressort) Agir sur le tirant "T1" (fig.4-5) pour augmenter la tension du ressort.

RÉGLAGE DES DISPOSITIFS D'ARRÊT MÉCANIQUES

Exécuter la manœuvre d'urgence (voir paragraphe Manœuvre d'urgence ou manuelle) et monter la lisse en position verticale. En utilisant deux clés fixes mesure 17 desserrer l'écrou de fixation "D1" et visser ou dévisser la vis de registre "F1" jusqu'à obtenir la position désirée d'arrêt vertical et donc fixer l'écrou "D1" (figure 4-4). Porter la barre de la barrière en position horizontale, desserrer l'écrou "D2" et régler l'arrêt "F2" jusqu'à obtenir la position désirée d'arrêt horizontal et donc fixer l'écrou "D2" (figure 4-5).

Contrôler que avec la lisse en position fermé le microswitch "Ms1" soit appuyé par la came "Cs" si c'est pas le cas dévissez le vis "V2" et tournez le came "CS" jusqu'au moment où (avec tige fermée) la came "Cs" d'arrêt appuie sur le microswitch "Ms1" (figure 6).

BRANCHEMENTS ÉLECTRIQUES

Exécuter les branchements électriques selon le manuel de la centrale électronique et en respectant les caractéristiques requises sur le dessin d'ensemble.

RÉGLAGE DES FINS DE COURSE ÉLECTRIQUES

PUNTO est équipé de deux fins de course, un en ouverture et un en fermeture, qui pilotent le début du ralentissement de la tige (avec sens antihoraire de l'ouverture tel que fourni par l'usine, fin de course "MS1" FERME, "MS2" OUVRE). Aussi longtemps qu'aucun des deux fins de course ne s'enclenche, la tige se déplace à vitesse normale. Dès qu'un des deux est enclenché, la phase de ralentissement à l'approche de la butée mécanique commence. Par une manœuvre manuelle, placer la tige dans la position désirée du commencement

du ralentissement en fermeture et régler la came "CS" correspondante jusqu'à faire déclencher le fin de course.

Toujours par manœuvre manuelle, placer la tige dans la position désirée du commencement du ralentissement en ouverture et régler la came "CS" correspondante jusqu'à faire déclencher le fin de course (figure 6).

Effectuer une manœuvre en mode automatique et vérifier le positionnement exact de la came.

ESSAI

En partant de la position de barrière fermée, exécuter des cycles complets de FERMER et OUVRIR pour vérifier le positionnement correct des fins de course et le fonctionnement des dispositifs de sécurité installés. Remonter la porte antérieure et le carter de protection "Cp"

Instruire le personnel préposé à l'utilisation de l'automatisme sur les relatives commandes, dispositifs de sécurité, manœuvre d'urgence et danger provenant de l'utilisation de l'automatisme. Remplir le fascicule technique et les éventuelles obligations dérivant des normes en vigueur.

Le bon fonctionnement de la barrière PUNTO est garanti seulement et exclusivement si elle est équipée de dispositifs de sécurité DASPI et seulement si elle est associée à la carte de commande originale.

MANŒUVRE D'URGENCE OU MANUELLE

La manœuvre d'urgence ou manuelle doit être exécutée, outre en phase d'installation, seulement en cas de fonctionnement anormal de l'automatisme ou en l'absence d'alimentation électrique.

ATTENTION: Ne pas exécuter la manœuvre manuelle et de reblocage avec le moteur en mouvement.

ATTENTION : N'exécuter sous aucun prétexte la manœuvre d'urgence ou manuelle si la tige n'est pas montée

ATTENTION : Ne démonter sous aucun prétexte la tige de la barrière si elle se trouve en position horizontale

Couper l'alimentation électrique. Insérer la clé appropriée "Ch" dans la serrure "Sb" et la tourner dans le sens des aiguilles d'une montre de 180° (illustration 7) . Enlever le cylindre de la serrure et insérer la clé CH1 dans le trou jusqu'à la fixer dans sa siège (fig. 8). Tourner la clé CH1 dans le sens contraire de la montre jusqu'à l'arrêt, soulever manuellement la lisse. Pour rétablir la barrière en automatique, tourner la clé CH1 dans le sens de la montre jusqu'à l'arrêt, enlever la clé et réinsérer le cylindre dans la serrure SB, fermer le cache de protection TA.

Déposer la clé "Ch" dans un lieu sûr et connu seulement par les préposés à l'utilisation de l'automatisme. Rétablir l'alimentation électrique, en faisant attention qu'il n'y ait personne dans la zone où la barrière est en train de se déplacer.

NORMAS DE SEGURIDAD GENERALES

Le felicitamos por su óptima elección. Su nueva barrera electromecánica es un producto de alta calidad y fiabilidad; lo cual le garantizará alto rendimiento y seguridad en el tiempo. En el presente manual encontrará todas las informaciones útiles para el montaje de su motoreductor y para su seguridad.

Todos nuestros productos están hechos en conformidad con las leyes vigentes. Le recomendamos que utilice sólo piezas originales sea durante el montaje que la manutención. De toda forma la prudencia es insustituible y no hay regla mejor para prevenir los accidentes.

ATENCIÓN

Está prohibido efectuar mantenimiento o reparaciones de las instrumentaciones por parte de personal sin califica y en el caso no hayan sido tomadas todas las precauciones para evitar accidentes: alimentación eléctrica desconectada (incluidas posibles baterías de emergencia). Los órganos en movimientos tienen que estar equipados con las protecciones oportunas.

Con cualquiera utilización no prevista por este manual de instrucciones y/o con cada modificaciones arbitraria del producto o de sus componentes, DASPI queda exonerada de toda responsabilidad por daños o lesiones a cosas, personas o animales. Conserve este manual en buen estado junto a la documentación técnica de la instalación en un lugar idóneo y conocido por todos los interesados para que sea siempre disponible por el futuro. Eliminar el material de embalaje después la instalación (cartón, plástico, poliestireno, etc.) conformemente con las leyes vigentes, recordándose que

en presencia de niños sobres en plástico pueden ser muy peligrosos. Instruir el personal encargado del uso de la instalación, sobre los sistemas de mando y de seguridad instalados en el impianto. Este producto no es adaptado por ser instalado en una atmósfera explosiva.

MANTENIMIENTO

Para efectuar el mantenimiento corte la alimentación. Para un mantenimiento correcto de la instalación en donde la barrera PUNTO está montada, proceda de la siguiente manera:

Limpie periódicamente las ópticas de las fotocélulas. Haga ejecutar por personal calificado el reglaje del embrague electrónico (véase en el manual instalación central electrónica). En caso de anomalía de funcionamiento recurra a personal calificado.

DESGUACE

Los materiales tienen que ser eliminados respetando las normas vigentes. En el caso de recuperarlos materiales es oportuno separarlos por tipo (latón, aluminio, plástico, piezas eléctricas). De todas formas no hay materiales peligrosos por quien los maneja.

DESMONTAJE

Para desplazar el impianto a otro lugar, hay que:

Cortar la alimentación y desconectar la instalación eléctrica. Desmontar el cuadro de mando y todos los componentes de la instalación. En el caso de que los componentes estén dañados o sea imposible quitarlos, sustitúyalos.



DISTANCIA DE SEGURIDAD



MECANISMOS EN MOVIMIENTO



NO INSTALAR LA AUTOMATIZACIÓN EN LUGARES LLENOS DE MEZCLAS EXPLOSIVAS



SHOCK ELÉCTRICO



UTILIZAR LOS GUANTES



UTILIZAR ANTEOJOS PARA SOLDADURA



MANTENER CARTER EN PROTECCIÓN

TIPO DE PRODUCTO

La barrera PUNTO se ha diseñado y construido para la apertura de barras largas hasta 4 metros. DASPI no se asume ninguna responsabilidad para un uso diferente del previsto de la barrera PUNTO.

ATENCIÓN: La barrera PUNTO no se ha equipado con un embrague mecánico y por lo tanto se debe instalar acoplada a la específica central de control DASPI o a una central equipada con embrague electrónica.

USO DE LA AUTOMATIZACIÓN

Importantes instrucciones de seguridad

Atención: es de fundamental importancia para la seguridad de las personas seguir las siguientes instrucciones. Conservar estas instrucciones. No permitir a los niños jugar con los controles fijos o móviles de la reja. Colocar los controles remotos de la reja fuera del alcance de los niños.

Como la automatización se puede controlar a distancia o a vista mediante pulsador o control remoto, es imprescindible controlar frecuentemente la perfecta eficiencia de todos los dispositivos de seguridad. Se aconseja hacer controlar periódicamente (cada seis meses) por personal capacitado la regulación del embrague electrónico entregado. Para calibrar esta protección, consultar el párrafo "Regulación del embrague electrónico" en el manual de instrucciones de la central electrónica.

CONTROLES PRELIMINARES

Leer con la máxima atención lo que se ha indicado en el presente manual. Controlar que el producto no haya sufrido daños durante el transporte. Controlar que la

instalación eléctrica sea conforme con las características pedidas por el motoreductor. Comprobar que exista una adecuada instalación de puesta a tierra y que se hayan conectado todas las partes metálicas de la instalación.

Recordarse que la automatización es una facilitación del uso de la barrera y no resuelve los problemas debidos a defectos o deficiencias de instalación o de falta de mantenimiento de la misma barrera.

LUBRICACIÓN

Las barreras PUNTO se suministran con lubricación con grasa permanente.

INSTALACIÓN

Instrucciones de seguridad importantes para la instalación.

Advertencia: una instalación equivocada puede producir graves daños o heridas. Seguir escrupulosamente todas las instrucciones de instalación. ATENCIÓN: Nunca desmontar y por ninguna razón la vara de la barrera hasta que se encuentre en posición horizontal. ATENCIÓN: Nunca realizar por ninguna razón la maniobra de emergencia o manual si la vara no se ha montado. ATENCIÓN: No hacer la maniobra de emergencia o manual con el motor en movimiento.

Para una correcta instalación de la barrera PUNTO, proceder cómo se indica a continuación:

Identificar en el interior de la propiedad el punto correcto donde instalar PUNTO (figura 1). Construir una sólida área de cemento con las dimensiones indicadas en la figura 1, previendo el paso de las vainas "G" para el paso de los cables de alimentación eléctrica y de control del sistema.

Antes que el cemento solidifique, posicionar la placa "Ps" (OPCIONAL) sumergiéndola en el cemento mismo, prestando atención a que la placa "Ps" se haya orientado y nivelado perfectamente en los dos sentidos (figura 1). En caso de que ya se tenga a disposición una sólida base de apoyo plana, se puede fijar directamente la barrera en el suelo por medio de tornillos y tapones sin utilizar la plancha "Ps".

Desenroscar los 2 tornillos "V1" a través de la llave suministrada "CH1" sacar el cárter de protección "Cp" y luego la puerta delantera que permite el acceso al alojamiento interno de la barrera (figura 2).

Después de que el cemento se haya solidificado perfectamente, posicionar la barrera PUNTO en la plancha "Ps" o en los tapones de fijación y fijarla por medio de las tuercas entregadas "D" o con los tornillos de los tapones (figura 3). La barra tiene que llegar a una posición vertical. Nivelar la barrera y asegurarse que la barra se mueva en la dirección deseada.

INVERSIÓN DEL SENTIDO DE APERTURA

PUNTO se suministra preparada para la apertura hacia la izquierda como muestra la figura 4.

Para invertir el sentido de apertura, proceder como se indica a continuación.

Antes de cambiar el sentido de operación de la barra, quitar la misma barra desde el soporte de la barrera de la posición "A" de la palanca "Ls" el resorte "Mb", sacando el tornillo "Vm" (figura 4). Realizar la maniobra de emergencia o manual (véase párrafo Maniobra de emergencia o manual) y girar la palanca "Ls" hacia la derecha de 90°. Remontar el resorte de equilibrado "Mb" en la posición "B" y fijar el tornillo "Vm" (figura 5).

REGULACIÓN DEL EQUILIBRIO DE LA VARA

Atención: Cuando la barra se encuentra en cierre, el resorte Ms tiene que estar bajo tensión (fig.4-5) ; cuando la barra se encuentra en apertura, el resorte Mb tiene que ser flojo.

Montar la vara y bloquearla y realizando la maniobra de emergencia o manual (véase el párrafo Maniobra de emergencia o manual) comprobar que la misma en posición horizontal suba despacio hacia el alto (después de haber llevado la vara a la posición vertical con el fin de descargar el resorte) Aumentar la tensión del resorte a través del tirante "T1" (fig. 4-5)

REGULACIÓN DE LOS TOPES MECÁNICOS

Realizar la maniobra de emergencia o manual (véase el párrafo Maniobra de emergencia o manual) y llevar la vara a la posición vertical. Utilizando dos llaves fijas medida 17 aflojar la tuerca de bloqueo "D1" y atornillar o destornillar el tornillo de regulación "F1", hasta obtener la posición deseada de parada vertical, y luego fijar la tuerca "D1" (figura 4-5). Llevar la vara de la barrera a la posición horizontal, aflojar la tuerca "D2" y regular el tope "F2" hasta obtener la posición deseada de parada horizontal y luego fijar la tuerca "D2" (figura 4-5).

A la terminación de la operación con maniobra manual, realizar una apertura y un cierre para comprobar el posicionamiento correcto de los topes mecánicos. Asegurarse que con la barra en cierre, el final de carrera Ms1 toque el micro "Cs". Si así no es, ajustar el final de carrera a través del tornillo V2 hasta que el final de carrera toque el micro Ms1 (fig.6)

CONEXIONES ELÉCTRICAS

Realizar las conexiones eléctricas como en el manual de la central electrónica y respetando las características requeridas en el dibujo de conjunto.

REGULACIÓN DE LOS FINALES DE CARRERA ELÉCTRICOS

PUNTO se ha equipado con dos finales de carrera, uno de apertura y otro de cierre, que controlan el inicio de la desaceleración de la vara (con sentido de apertura hacia la izquierda, como configurado por la fábrica, final de carrera "MS1" CIERRA, final de carrera "MS2" ABRE). Hasta que ninguno de los dos finales de carrera esté activo, la vara se mueve a velocidad normal; cuando uno de los dos se active, inicia inmediatamente la fase desacelerada de acercamiento al tope mecánico. En modalidad de maniobra manual llevar la vara a la posición deseada de inicio de la desaceleración en cierre y regular la leva "CS" correspondiente, hasta hacer activar el final de carrera; siempre con el final de carrera manual llevar la vara a la posición deseada de inicio de la desaceleración en apertura y regular la leva "CS" correspondiente, hasta obtener la activación del final de carrera (figura 6).

Ejecutar una maniobra en automático y comprobar el posicionamiento exacto de las levas.

ENSAYO

Empezando de la posición de barrera cerrada, realizar unos ciclos completos de APERTURA y CIERRE para controlar el correcto posicionamiento de los finales de carrera y el funcionamiento de los dispositivos de seguridad instalados.

Volver a montar la puerta delantera y el cárter de protección "Cp".

Instruir al personal encargado para el uso de la automatización acerca de los controles relativos, los dispositivos de seguridad, la maniobra de emergencia y la peligrosidad que deriva del uso de la automatización. Llenar el fascículo técnico y cumplir con las posibles obligaciones que derivan de las normas vigentes.

Se garantiza el correcto funcionamiento de la barrera ELTRA 400 sólo y exclusivamente si se ha equipado con dispositivos de seguridad DASPI y solamente si se ha combinado con la tarjeta de control original.

MANIOBRA DE EMERGENCIA O MANUAL

La maniobra de emergencia o manual se debe realizar, además que durante la fase de instalación, solamente en caso de funcionamiento anómalo de la automatización o en caso de un corte de la alimentación eléctrica.

ATENCIÓN: No hacer la maniobra de emergencia o manual o reenganche con el motor en movimiento.

ATENCIÓN: Nunca realizar por ninguna razón la maniobra de emergencia o manual si la vara no se ha montado.

ATENCIÓN: Nunca desmontar por ninguna razón la vara de la barrera hasta que se encuentre en posición horizontal.

Cortar la alimentación eléctrica. Introducir la específica llave "Ch" en la cerradura "Sb" y girarla hacia la derecha de 180° hasta el desbloqueo de la automatización (figura 7). Quitar el cilindro desde la cerradura, introducir la llave CH1 en el orificio hasta que se posicione en su lugar (fig.8).

Girar la llave CH1 en el sentido opuesto a las agujas del reloj hasta el final y levantar manualmente la barra. Para poner la barrera en función automática, girar la llave CH1 en el sentido de las agujas del reloj hasta el final y quitar la llave. Volver a poner el cilindro dentro de la cerradura y cerrarla con la tapa de protección TA.

Depositar la llave "Ch" en un lugar seguro y conocido solamente a los encargados del uso de la automatización. Restablecer la alimentación eléctrica prestando atención a que no haya personas en el área donde la barrera se está moviendo.

ALLGEMEINE SICHERHEITSVORSCHRIFTEN

Wir beglückwünschen Sie zu Ihrer Wahl. Bei der Herstellung Ihrer neuen elektromechanischen Schranke wurden in Bezug auf Qualität und Zuverlässigkeit hohe Maßstäbe angelegt. Dies garantiert Ihnen langfristig Leistung und Sicherheit. Im Anhang zu diesem Handbuch finden Sie alle Informationen, die für die Montage Ihrer Schranke hilfreich sind und Ihre Sicherheit gewährleisten. Alle unsere Produkte sind im Einklang mit dem geltenden Recht hergestellt. Es wird empfohlen, sowohl bei der Montage, als auch der Wartung nur Originalteile zu verwenden. Vorsicht ist jedoch nicht zu ersetzen, wenn es gilt, Unfälle zu vermeiden.

ACHTUNG

Die Montage, Reparatur oder Einstellung des Gerätes ist Nicht-Fachleuten untersagt und darf nicht durchgeführt werden, wenn nicht alle notwendigen Vorkehrungen zur Unfallverhütung getroffen worden sind: Die Stromversorgung ist vorher zu unterbrechen (einschließlich der Versorgung durch vorhandene Pufferbatterien). Alle Bewegungsorgane müssen mit sachgerechten Schutzvorrichtungen versehen sein. Jeder in dieser Betriebsanleitung nicht vorgesehene Gebrauch enthebt ebenso wie eigenmächtige Änderungen an diesem Produkt oder seinen Komponenten die Firma DASPI jeder Haftung für entstehende Personen- oder Sachschäden. Bewahren Sie dieses Handbuch zusammen mit den technischen Unterlagen der Anlage für ein zukünftiges Nachschlagen an einem geeigneten, allen Beteiligten bekannten Ort auf. Das Verpackungsmaterial (Pappe, Kunststoff, Polystyrol etc.) ist nach geltendem Recht zu entsorgen. Bitte denken Sie daran, dass Plastikbeutel für

Kinder äußerst gefährlich sein können. Weisen Sie das mit dem Gebrauch der Anlage betraute Personal in die Bedienungs- und Sicherheitselemente der Anlage ein. Dieses Produkt ist nicht für die Installation in explosionsfähiger Atmosphäre geeignet.

WARTUNG

ACHTUNG: Vor jeder Art von Wartung muss die Stromversorgung unterbrochen werden. Die Anlage, zu der die Schranke PUNTO gehört, wird folgendermaßen gewartet: Die Optiken der Fotozellen regelmäßig reinigen. Die elektronische Kupplung von Fachleuten justieren lassen (siehe dazu den Abschnitt im Installationshandbuch der elektronischen Steuerzentrale). Bei Fehlfunktionen wenden Sie sich bitte an Fachleute.

VERSCHROTTUNG

Die Materialien müssen nach geltendem Recht beseitigt werden. Werden die Materialien der Wiederverwertung zugeführt, sollten sie sortenrein getrennt werden (Kupfer, Aluminium, Kunststoff, elektrische Teile etc.). Es sind keine Materialien vorhanden, die beim Umgang als gefährlich gelten.

ZERLEGUNG

Um die Anlage zu zerlegen und an anderer Stelle wieder aufzubauen, ist zunächst die Stromversorgung zu unterbrechen und die elektrische Anlage abzuklemmen. Dann den Schaltkasten und alle Anlagenkomponenten ausbauen. Komponenten, die beschädigt sind oder sich nicht entfernen lassen, müssen ersetzt werden.



SICHERHEITSENTFERNUNG



MECHANISMEN
IN BEWEGUNG



DIESES PRODUKT IST NICHT FÜR DIE
INSTALLATION IN EXPLOSIONSFÄHIGER
ATMOSPHERE GEEIGNET.



ELEKTRISCHER
SCHLAG



DIE HANDSCHUHE
ZU TRAGEN



GEBRAUCH GLÄSER
FÜR SCHWEISSEN



DIE FUHRUNTERNEHMER
DES SCHUTZES
AUFRECHTZUERHALTEN

PRODUKTART

Die Schranke PUNTO ist für das Öffnen von bis zu 4 Meter langen Bäumen ausgelegt und gebaut. DASPI übernimmt keine Haftung für einen anderen als den bestimmungsgemäßen Gebrauch der Schranke PUNTO.

ACHTUNG: Die Schranke PUNTO besitzt keine mechanische Kupplung und muss deshalb zusammen mit der zugehörigen Steuerzentrale DASPI installiert werden.

GEBRAUCH DER ANLAGE

Wichtige Sicherheitsanweisungen. Achtung: Es ist von entscheidender Bedeutung für die Personensicherheit, dass die folgenden Anweisungen befolgt werden.

Bewahren Sie diese Betriebsanleitung auf. Kindern darf nicht gestattet werden, mit den ortsfesten oder beweglichen Bedienungen des Tores zu spielen. Legen Sie die Fernbedienungen des Tores dort ab, wo sie nicht von Kindern erreicht werden können.

Da die Anlage von fern oder auf Sicht per Knopf oder Fernbedienung gesteuert werden kann, ist es unabdingbar, häufiger alle Sicherheitsvorrichtungen auf ihre Funktionstüchtigkeit zu überprüfen. Es wird geraten, die Einstellung der im Lieferumfang enthaltenen elektronischen Kupplung in regelmäßigen Zeitabständen (alle sechs Monate) von Fachleuten kontrollieren zu lassen. Die Justierung dieser Schutzeinrichtung wird in der Betriebsanleitung der elektronischen Steuerzentrale im Abschnitt "Einstellung der elektronischen Kupplung" erläutert.

VORABKONTROLLEN

- Dieses Handbuch sorgfältig durchlesen.
- Das Produkt auf Transportschäden prüfen.

- Prüfen, ob die Elektroanlage die vom Getriebemotor benötigten Eigenschaften aufweist.
- Prüfen, ob eine sachgerechte Erdungsanlage vorhanden und ob jedes metallische Teil der Anlage daran angeschlossen ist.

SCHMIERUNG

Die Schranken PUNTO sind bei der Lieferung mit Permanentfett geschmiert.

INSTALLATION

Wichtige Sicherheitsanweisung für die Installation. Warnung: Eine fehlerhafte Installation kann schwere Schäden oder Verletzungen nach sich ziehen. Befolgen Sie genauestens alle Installationsanweisungen.

ACHTUNG: Der Schrankenbaum darf unter keinen Umständen abmontiert werden, solange er sich in waagerechter Lage befindet.

ACHTUNG: Die Notfall- oder Handbedienung darf unter keinen Umständen vorgenommen werden, wenn kein Baum montiert ist.

ACHTUNG: Die Handbedienung oder Sperrung darf nicht bei laufendem Motor vorgenommen werden.

Arbeitsschritte zur Errichtung der Schranke PUNTO: Bestimmen Sie auf dem Grundstück die Stelle, an der PUNTO installiert werden soll. Stellen Sie eine solide Betonfläche mit den in Abbildung 1 genannten Abmessungen her. Vorzusehen ist ein Kanal für die Ummantelungen "G", welche nachher die Versorgungs- und Steuerkabel des Systems führen. Vor dem Aushärten des Betons die Platte "Ps" (SONDERAUSSTATTUNG) so in den Beton einlassen, dass sie in beiden Richtungen genau horizontal ausgerichtet ist (Abbildung 1). Falls bereits

ein solider, ebener Auflagegrund vorhanden ist, kann auf die Platte "Ps" verzichtet und die Schranke mit Schrauben und Stopfen unmittelbar am Boden befestigt werden. Die beiden Schrauben "V1" mit dem richtigen, zum Lieferumfang gehörenden Schlüssel "CH1" ausdrehen, dann zunächst das Schutzgehäuse "Cp," anschließend die vordere Tür entfernen, welche den Zugriff auf den Innenbereich der Schranke freigibt (Abbildung 2). Wenn der Beton vollständig ausgehärtet ist, muss die Schranke PUNTO auf der Platte "Ps" oder den Befestigungsstopfen positioniert und mit den beigegebenen Muttern "D" oder den Schrauben der Stopfen (Abbildung 3) fixiert werden. Vergewissern Sie sich, dass die Schranke lotrecht und korrekt in der Betriebsrichtung des Baumes ausgerichtet ist.

UMKEHRUNG DER ÖFFNUNGSRICHTUNG

PUNTO ist bei der Anlieferung für die Öffnung entgegen dem Uhrzeigersinn eingerichtet (Abbildung 4). Soll die Öffnungsrichtung umgekehrt werden, ist folgendermaßen vorzugehen.

Prüfen Sie, ob der Baum tatsächlich nicht auf die Schrankenanlage montiert ist. Ist er installiert, muss er vor Umkehr der Drehrichtung ausgebaut werden. Aus der Position "A" des Hebels "Ls" heraus, nach dem Entfernen der Schraube "Vm," die Feder "Mb" ausbauen (Abbildung 4). Die Notfall- oder Handbedienung ausführen (siehe den Abschnitt "Notfall- oder Handbedienung") und den Hebel "Ls" um 90° im Uhrzeigersinn drehen. Die Balancefeder "Mb" in Position "B" wieder anbringen und die Schraube "Vm" festziehen (Abbildung 5).

EINSTELLUNG DES BAUMGEWICHTSAUSGLEICHS

Achtung: Bei geschlossenem Schrankenbaum muss die Feder "Mb" (Abbildung 4 und Abbildung 5) gespannt, bei geöffnetem Baum muss sie entspannt sein. Den Baum montieren und mithilfe der Handbedienung sperren (siehe den Abschnitt Notfall- oder Handbedienung). Prüfen, ob der Baum in der horizontalen Stellung zum Öffnen neigt. Wenn der Baum zum Schließen neigt (nachdem er in die senkrechte Stellung gebracht und die Feder dadurch entlastet worden ist), erhöhen Sie mithilfe der Zugstange "T1" (Abb. 4-5) die Federspannung.

EINSTELLUNG DER MECHANISCHEN ANSCHLÄGE

Die Notfall- oder Handentriegelung vornehmen (siehe den Abschnitt "Notfall- oder Handbedienung") und die Stange in die senkrechte Stellung führen. Mit zwei Maulschlüsseln der Größe 17 die Befestigungsmutter "D1" lockern und die Stellschraube "F1" weiter festziehen oder lösen, bis die gewünschte Halteposition in der Senkrechten gefunden ist. Danach die Mutter "D1" (Abbildung 4-5) fixieren. Den Schrankenbaum in die horizontale Lage führen, die Mutter "D2" lockern und den Anschlag "F2" einstellen, bis die gewünschte Halteposition in der Waagerechten gefunden ist. Dann die Mutter "D2" fixieren (Abbildung 4-5). Nach Abschluss dieses Schrittes handbedient eine Öffnung und eine Schließung veranlassen, um die korrekte Positionierung der mechanischen Anschläge zu überprüfen. Kontrollieren, ob bei geschlossener Schranke der Mikroschalter "Ms1" vom Nocken "Cs" betätigt wird. Ist dies nicht der Fall, muss die Schraube "V2" entnommen und der Anhaltenocke "Cs" soweit gedreht werden, bis er bei geschlossenem Baum den Hebel des Mikroschalters "Ms1" betätigt (Abbildung 6).

STROMANSCHLÜSSE

Die Anschlüsse an die elektrische Versorgung müssen nach dem Handbuch der elektronischen Steuereinheit und unter Berücksichtigung der in der Gesamtzeichnung genannten Eigenschaften vorgenommen werden.

EINSTELLUNG DER ELEKTRISCHEN ENDLAGENTASTER

PUNTO ist mit zwei Endlagentastern ausgestattet, die jeweils während der Öffnung und Schließung die Verlangsamung in den Endlagen (Softstopp) des Baumes einleiten (werkseitig mit Öffnung entgegen dem Uhrzeigersinn, Endlagentaster "MS1" SCHLIESSUNG, "MS2" ÖFFNUNG). Solange keiner der beiden Endlagentaster angesprochen ist, bewegt sich der Baum mit normaler Geschwindigkeit. Sobald einer der beiden Taster betätigt wird, setzt die Phase der verlangsamt Annäherung an den mechanischen Endanschlag ein. Mit der Handbedienung den Baum in die Stellung bringen, in der während des Schließvorgangs die Verlangsamung einsetzen soll und den zugehörigen Nocken "CS" so einstellen, dass der Endlagentaster ausgelöst wird. Ebenfalls per Handbedienung den Baum in die Stellung bringen, in der bei der Öffnung die Verlangsamung einsetzen soll und den entsprechenden Nocken "CS" so einstellen, dass der Endlagentaster ausgelöst wird (Abbildung 6). Einen Vorgang im Automatikbetrieb fahren und prüfen, ob die Nocken richtig positioniert sind.

ENDABNAHME

Ausgehend von der geschlossenen Schrankenposition einige vollständige Öffnungs- und Schließvorgänge ausführen, um zu prüfen, ob die Endlagentaster richtig positioniert sind und die installierten Sicherheitsvorrichtungen funktionieren. Die vordere Tür und das Schutzgehäuse "Cp" wieder anbringen (Abbildung 2).

Das mit der Bedienung der Anlage befasste Personal muss in die einzelnen Steuerbefehle, Sicherheitsvorrichtungen, die Notfallbedienung und in die Gefahren im Zusammenhang mit dem Anlagengebrauch eingewiesen werden. Die technischen Unterlagen sind auszufüllen, die vom geltenden Recht auferlegten Pflichten sind zu erfüllen.

Der einwandfreie Betrieb der Schranke PUNTO ist einzig und allein dann garantiert, wenn sie mit den Sicherheitsvorrichtungen von DASPI ausgestattet ist und mit der originalen Steuerplatine betrieben wird.

NOTFALL- UND HANDBEDIENUNG

Die Notfall- oder Handbedienung ist außerhalb der Installationsphase nur dann zu benutzen, wenn Betriebsstörungen der Anlage auftreten oder kein Strom vorhanden ist.

ACHTUNG: Die Handentriegelung und die Wiederherstellung der Sperre nicht bei laufendem Motor ausführen.

ACHTUNG: Unter keinen Umständen die Hand- oder Notfallbedienung ausführen, wenn kein Baum montiert ist.

ACHTUNG: Unter keinen Umständen den Schrankenbaum abnehmen, solange sie sich in waagerechter Stellung befindet.

Die Stromversorgung unterbrechen. Den zugehörigen Schlüssel "Ch" in das Schloss "Sb" einführen und um 180° im Uhrzeigersinn drehen (Abbildung 7). Den Schlosszapfen entnehmen, den Schlüssel CH1 in den nun freien Bereich des Schlosses einführen und in die Aufnahmestelle stecken (Abbildung 8), den Schlüssel CH1 bis zum Anschlag entgegen dem Uhrzeigersinn drehen und den Baum von Hand anheben. Zur Wiederherstellung des Motorantriebs den Schlüssel CH1 im Uhrzeigersinn bis zum Anschlag drehen, den Schlüssel abziehen und den Zapfen wieder in das Schloss SB einsetzen, dann den Schutzstopfen TA schließen. Den Schlüssel "CH / CH1" an einem sicheren Ort ablegen, der nur dem Anlagenbedienpersonal bekannt ist. Die Stromversorgung wiederherstellen; darauf achten, dass sich niemand im Bewegungsbereich der Schranke aufhält.

DICHIARAZIONE CE DI CONFORMITA' TIPO "B"

DIRETTIVA 89/392 CEE E SUCCESSIVE MODIFICHE • RECEPIMENTO NAZIONALE DPR 459/96

Motoriduttore per barriere: modello PUNTO (tutti i tipi)

E' conforme alle seguenti direttive:

Direttiva 89-392 CEE e successive modifiche DPR 459/96 Allegato 1

Direttiva 73/23 CEE apparecchi a bassa tensione
norme armonizzate: **EN 60204-1, EN 60335-2**

Direttiva 89/336 CEE compatibilità elettromagnetica
norme armonizzate **EN 55022, IEC 1000-3-2, IEC 1000-3-3**

E' FATTO DIVIETO, PER LA MACCHINA OGGETTO DELLA PRESENTE DICHIARAZIONE, DI ESSERE MESSA IN SERVIZIO PRIMA CHE LA MACCHINA IN CUI SARA' INCORPORATA O ASSIEMATA, NEL CASO SPECIFICO "BARRIERA AUTOMATICA", SIA STATA DICHIARATA CONFORME ALLE DISPOSIZIONI DELLA NORMATIVA.

Thiene 02/01/2008

DASPI automazione cancelli s.r.l.
via Copernico 76/78
36034 Malo • (VI) • Italy

Spinella Denis
Legale Rappresentante

DASPI AUTOMAZIONE CANCELLI S.R.L. SI RISERVA IL DIRITTO DI APPORTARE TUTTE LE MODIFICHE CHE RITERRA' OPPORTUNO AL FINE DI MIGLIORARE I PRODOTTI PRESENTI NEL SEGUENTE MANUALE. LE ILLUSTRAZIONI E FOTOGRAFIE SONO PURAMENTE INDICATIVE. E' VIETATO L'USO E LA RIPRODUZIONE ANCHE PARZIALE DEL MATERIALE QUI PRESENTATO. TUTTI I DIRITTI SONO RISERVATI.

DASPI AUTOMAZIONE CANCELLI S.R.L. RESERVES THE RIGHT TO MAKE EVERY OPPORTUNE CHANGE IN ORDER TO IMPROVE ITS PRODUCTS. APPEARING IN THIS MANUAL. THE PICTURES AND PHOTOGRAPHS ARE JUST AS AN INDICATION. EVERY USE AND REPRODUCTION OF THE HERE MENTIONED PRODUCTS, OR OF PART OF THEM, IS FORBIDDEN. ALL RIGHTS ARE RESERVED.

DASPI AUTOMAZIONE CANCELLI S.R.L. SE RÉSERVE LE DROIT D'APPORTER TOUTES LES MODIFICATIONS QU'ELLE JUGE BONNES POUR AMÉLIORER LES PRODUITS PRÉSENTÉS DANS CE MANUEL. LES ILLUSTRATIONS ET LES PHOTOGRAPHIES SONT PUREMENT INDICATIVES. IL EST INTERDIT L'EMPLOI ET LA REPRODUCTION MÊME PARTIELLE DE CES DOCUMENTS SANS ACCORD ÉCRIT. TOUS LES DROITS ÉTANT RÉSERVÉS.

DASPI AUTOMAZIONE CANCELLI S.R.L. SE RESERVA EL DERECHO DE HACER TODAS LAS MODIFICACIONES NECESARIAS PARA MEJORAR LOS PRODUCTOS PRESENTADOS EN ESTE MANUAL. LAS ILUSTRACIONES Y FOTOGRAFÍAS SON INDICATIVAS. SE PROHÍBE EL UTILIZO Y LA REPRODUCCIÓN DE LOS MATERIALES PRESENTADOS, O DE UNA PARTE DE ÉSTE. TODOS LOS DERECHOS ESTÁN RESERVADOS.

DIE FIRMA "DASPI AUTOMAZIONE CANCELLI S.R.L." BEHÄLT SICH DAS RECHT AUF DIE VORNAHME SÄMTLICHER ÄNDERUNGEN VOR, DIE SIE ZUR VERBESSERUNG DER IM FOLGENDEN HANDBUCH BEHANDELTEN PRODUKTE FÜR GEBOTEN ERACHTET. DIE BILDDARSTELLUNGEN UND FOTOGRAFIEEN ERHEBEN KEINEN ANSPRUCH AUF RICHTIGKEIT. DIE NUTZUNG UND VERVIELFÄLTIGUNG DES HIER PRÄSENTIERTEN MATERIALS IST - AUCH IN TEILEN - UNTERSAGT. ALLE RECHTE WERDEN VORBEHALTEN.



DASPI AUTOMAZIONE CANCELLI S.R.L.
via Copernico 76/78
36034 Malo • (VI) • Italy
tel. ++39 0445 602261
fax ++39 0445 585035
www.daspi.it • info@daspi.it