

EPO

MOTORIDUTTORE PER CANCELLI A BATTENTE

SWING GATES OPERATOR

MOTO-RÉDUCTEUR POUR PORTAILS BATTANTS

MOTOREDUCTOR PARA PUERTAS DE HOJAS

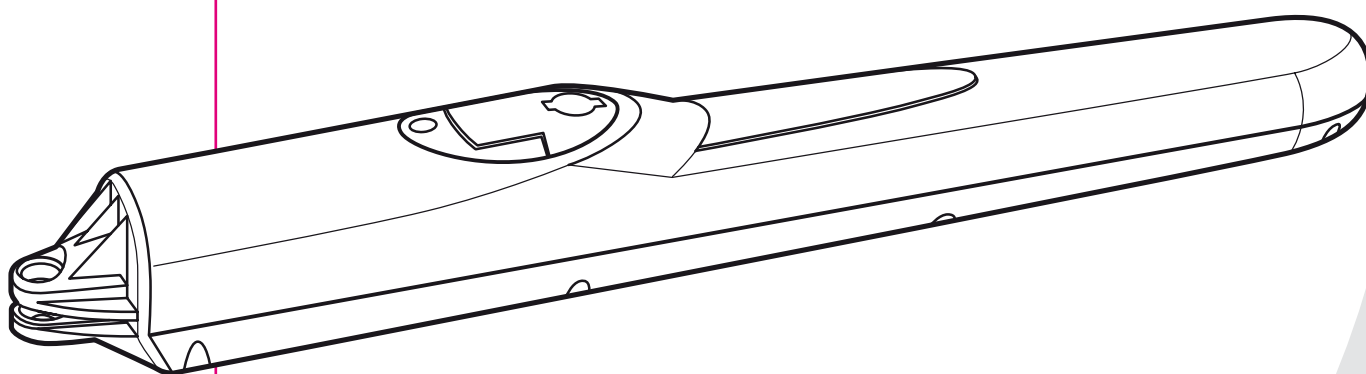

MANUALE D'USO E DI INSTALLAZIONE

INSTRUCTION MANUAL

MANUEL DE INSTRUCTIONS

MANUAL DE INSTRUCCIONES



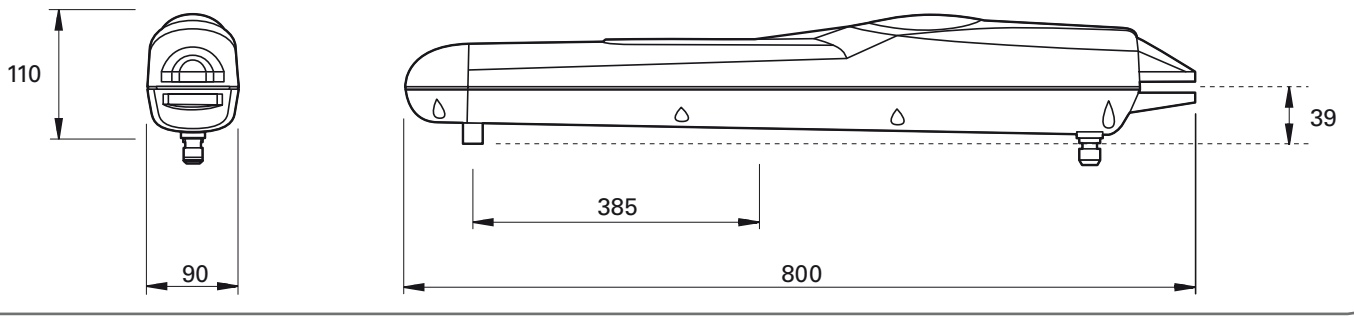

VERSIONE	DIMENSIONI MAX CANCELLO	ALIMENTAZIONE V	POTENZA W	GIRI MOTORE	ASSORBIMENTO A	TEMP. DI ESERCIZIO °C	PROTEZIONE TERMICA °C	CONDENSATORE UF	CICLI LAVORO	UNITÀ CONTROLLO	PESO Kg	CORSA UTILE MM
VERSION	MAXIMUM GATE LENGTH	POWER SUPPLY V	RATED POWER W	MOTOR REVOLUTIONS	ABSORBED POWER A	OPERATING TEMPERATURE °C	THERMIC PROTECTION °C	CAPACITOR UF	CYCLES PER HOUR	CONTROL PANEL	WEIGHT Kg	USABLE STROKE MM
VERSION	LONGUEUR MAXIMUM DU PORTAIL	ALIMENTATION V	PUISSANCE W	TOURS MOTEUR	PUISSANCE ABSORBÉE A	TEMPÉRATURE D'EMPLOI °C	PROTECTION THERMIQUE °C	CONDENSATEUR UF	CYCLES PAR HEURE	CENTRALE ELECTRONIQUE	POIDS Kg	COURSE UTILE MM
MODELO	TAMAÑO MÁXIMO DE LA PUERTA	ALIMENTACIÓN V	FUERZA W	REVOLUCIONES DEL MOTOR	ABSORCIÓN A	TEMPERATURA DE FUNCIONAMIENTO °C	PROTECCIÓN TÉRMICA °C	CONDENSADOR UF	MANIOBRAS POR HORA	CUADRO DE MANIOBRA	PESO Kg	CARRERA ÚTIL MM
EPO 1400	2,5 M - 200 KG		180	1400	0.9	-25° +70°	150°	8	50%	MAGIC 3 / MACH 3	8,00	385
EPO 900	2,8 M - 200 KG		180	900	0.9	-25° +70°	150°	8	55%	MAGIC 3 / MACH 3	8,00	385

230 V ± 10%

		50 Hz										
EPO 1400 REV	2,5 M - 200 KG		180	1400	0.9	-25° +70°	150°	8	50%	MAGIC 3 / MACH 3	8,00	385
EPO FIN-MEC	2,5 M - 200 KG		180	1400	0.9	-25° +70°	150°	8	50%	MAGIC 3 / MACH 3	8,00	385
SUPER EPO	2,5 M - 200 KG		180	1400	0.9	-25° +70°	150°	8	50%	MACH 3	20,00	385
EUROKIT EPO	1,8 M - 150 KG		160	1400	0,8	-25° +70°	130°	8	40%	MAGIC 3	20,00	385
EPO 24	2,0 M - 150 KG	24	60	1600	3.0	-25° +70°	-	-	100%	GIGA 3	8,50	385

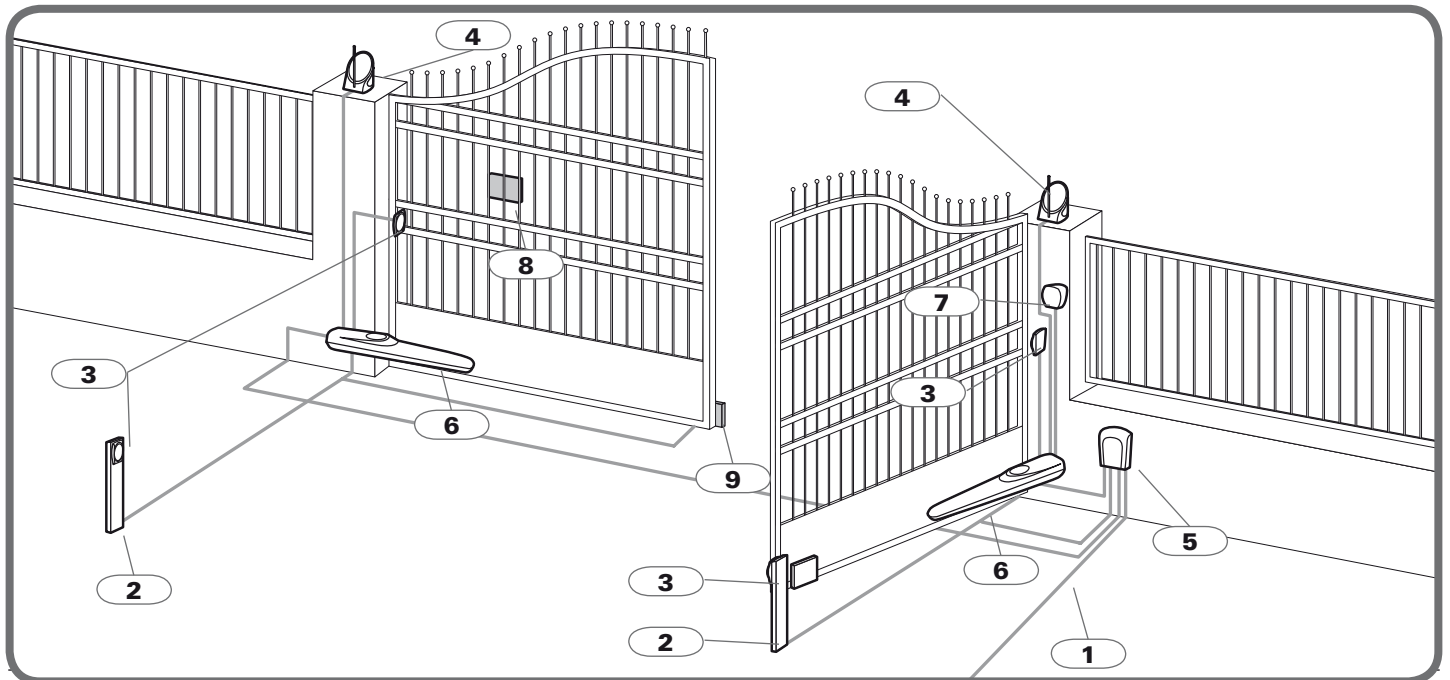

- 1 LINEA 230 Vac 50 Hz
3 x 1,5
- 2 COLONNINA FOTOCELLULA
- 3 FOTOCELLULA • 4 x 1
- 4 LAMPEGGIANTE CON ANTENNA
3 x 1 + RG58
- 5 CENTRALE ELETTRONICA
- 6 MOTORIDUTTORE EPO
3 x 1 - 220 V • 2 x 2,5 - 24V
- 7 SELETTORE A CHIAVE • 3 x 1
- 8 CARTELLO DI SICUREZZA
- 9 ELETTROSERRATURA • 3 x 1

- 1 230 V LINE 50 Hz • 3 x 1,5
- 2 COLUMNS PHOTOCELLS
- 3 PHOTOCELLS • 4 x 1
- 4 FLASHING LIGHT + ANTENNE
3 x 1 + RG58
- 5 ELECTRONIC CONTROL PANEL
- 6 GEAR MOTOR EPO
3 x 1 - 220 V • 2 x 2,5 - 24V
- 7 KEY SELECT SWITCH • 3 x 1
- 8 SECURITY SIGN-BOARD
- 9 ELECTRO LOCK • 3 x 1

- 1 LIGNE À 230 V - 3 x 1,5
- 2 COLONNE POUR CELLULE
PHOTO-ÉLECTRIQUE
- 3 CELLULE PHOTO-ÉLECTRIQUE
4 x 1
- 4 CLIGNOTEUR + ANTENNE
3 x 1 + RG58
- 5 CENTRALE ÉLECTRONIQUE
- 6 MOTORÉDUCTEUR EPO
3 x 1 - 220 V • 2 x 2,5 - 24V
- 7 SÉLECTEUR À CLÉ • 3 x 1
- 8 ÉCRITEAU DE SÛRETÉ
- 9 SERRURE ÉLECTRIQUE • 3 x 1

- 1 LINEA 230 V 50 Hz
3 x 1,5
- 2 COLUMNA PARA FOTOCÉLULA
- 3 FOTOCÉLULA • 4 x 1
- 4 LUZ DE ADVERTENCIA
+ ANTENA • 3 x 1 + RG58
- 5 CUADRO DE MANIOBRA
- 6 MOTORREDUCTOR EPO
3 x 1 - 220 V • 2 x 2,5 - 24V
- 7 SELECTOR DE LAVE • 3 x 1
- 8 CARTEL DE SEGURIDAD
- 9 ELECTROCERRADURA • 3 x 1

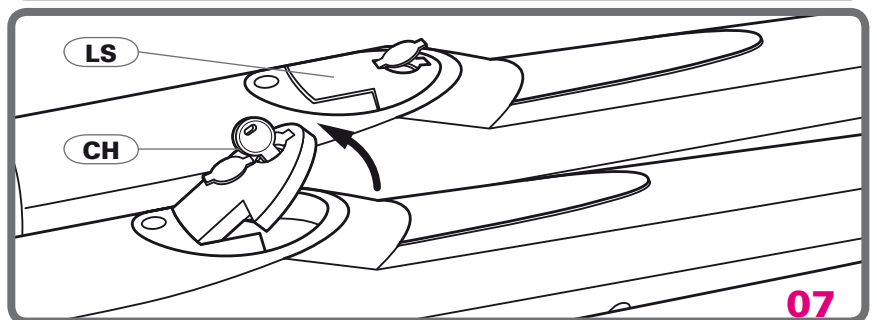
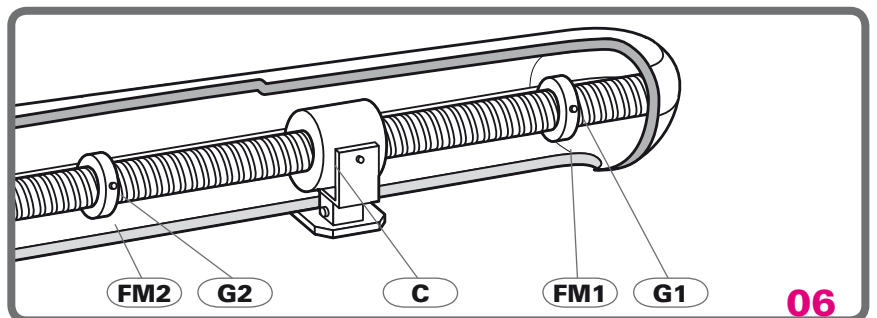
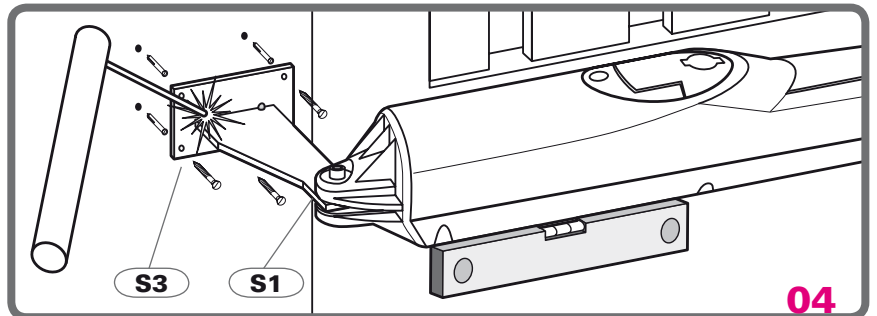
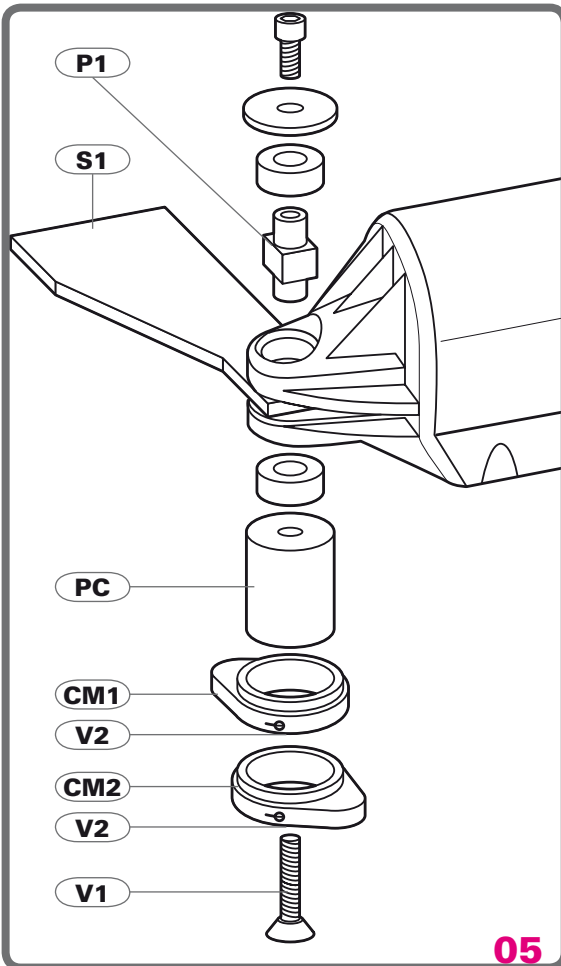
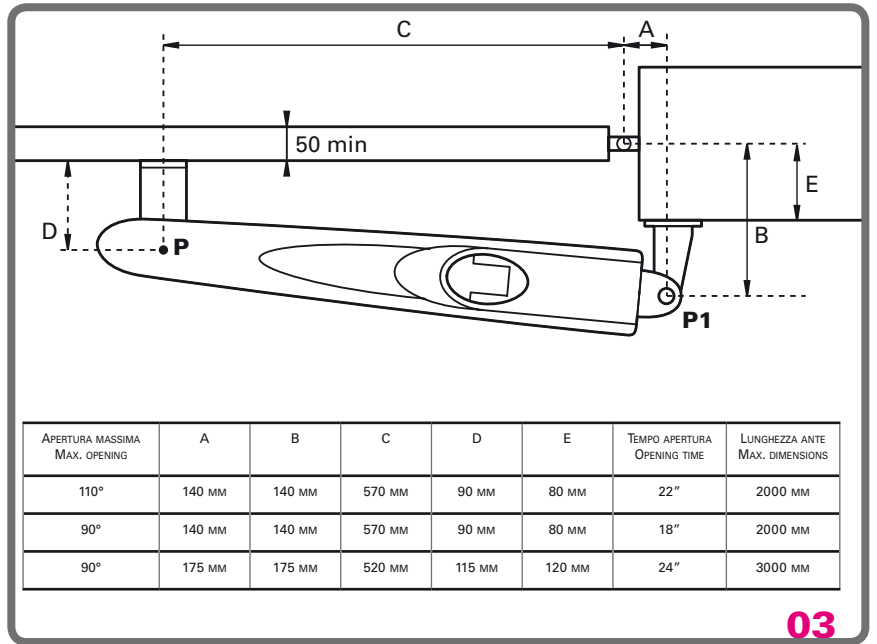
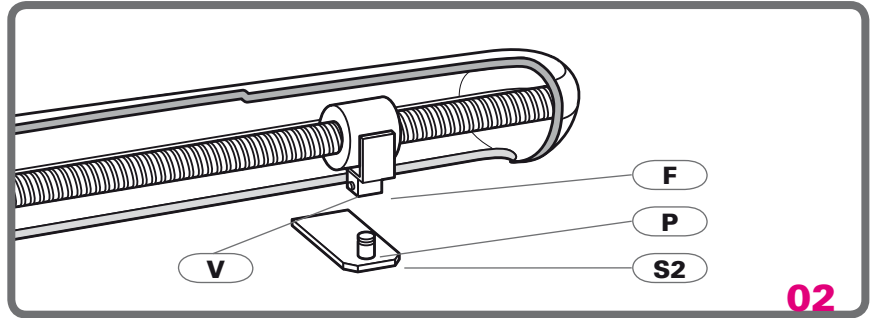
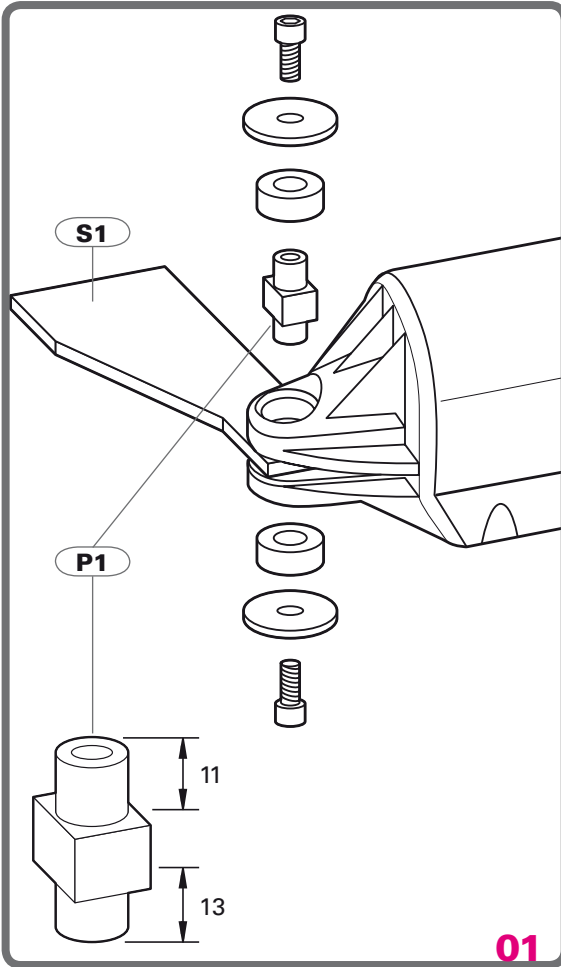

NORME DI SICUREZZA GENERALE

Ci congratuliamo con voi per l'ottima scelta affidataci. Il vostro nuovo motoriduttore elettromeccanico è prodotto sulla base di qualità ed affidabilità elevate; questo vi garantirà rendimento e sicurezza nel tempo. Allegato al presente libretto troverete tutte le informazioni utili per il montaggio del vostro motoriduttore, e la salvaguardia della vostra sicurezza.

Tutti i nostri prodotti sono costruiti in conformità alle normative vigenti. Si raccomanda di utilizzare solo parti originali sia in fase di montaggio che di manutenzione. La prudenza è comunque insostituibile e non c'è regola migliore per prevenire gli incidenti.

ATTENZIONE

È vietata ogni operazione di montaggio, riparazione o regolazione dell'apparecchiatura da parte di personale non qualificato e qualora non siano state prese tutte le precauzioni necessarie per evitare possibili incidenti: alimentazione elettrica disinserita (comprese eventuali batterie tampone). Tutti gli organi in movimento devono essere dotati delle opportune protezioni.

Qualsiasi utilizzo non previsto da questo libretto istruzioni e/o ogni modifica arbitraria apportata a questo prodotto o ai suoi componenti, solleva la DASPI da ogni responsabilità derivante da conseguenti danni o lesioni a cose, persone o animali. Conservare scrupolosamente il presente manuale allegandolo al fascicolo tecnico dell'installazione in un luogo idoneo e noto a tutti gli interessati al fine di renderlo disponibile in futuro. Smaltire il materiale da imballaggio di risultanza dell'installazione (cartone, plastica, polistirolo, ecc.) in conformità con le vigenti normative, ricordando che in presenza di bambini una busta di plastica può essere estremamente pericolosa.

Istruire il personale addetto all'uso dell'automazione sui sistemi di comando e di sicurezza installati nell'impianto.

Questo prodotto non è adatto per essere installato in atmosfera esplosiva.

MANUTENZIONE

Per qualsiasi tipo di manutenzione, togliere l'alimentazione elettrica.

Per una corretta manutenzione dell'impianto dove il motoriduttore EPO è inserito, procedere come segue:

Pulire periodicamente le ottiche delle fotocellule.

Far eseguire da personale qualificato la regolazione della frizione elettronica (vedere paragrafo nel manuale installazione centrale elettronica). Lubrificare periodicamente le guide di scorrimento e le ruote del cancello.

In caso di anomalia di funzionamento rivolgersi a personale qualificato.

DEMOLIZIONE

L'eliminazione dei materiali va fatta rispettando le normative vigenti. È opportuno, in caso di recupero materiali, separarli per tipologia (rame, alluminio, plastica, parti elettriche ecc). Non sono comunque presenti materiali considerati pericolosi per chi li maneggia.

SMANTELLAMENTO

Per smantellare o spostare l'automazione in altra sede bisogna:

Togliere l'alimentazione e scollegare l'impianto elettrico.

Smontare il quadro di comando e tutti i componenti dell'installazione.

Nel caso in cui alcuni componenti risultassero danneggiati o impossibilitati ad essere rimossi, provvedere alla loro sostituzione.



DISTANZA DI SICUREZZA



MECCANISMI
IN MOVIMENTO



NON INSTALLARE
IN AMBIENTI SATURI
DI MISCELE ESPLOSIVE



SHOCK ELETTRICO



INDOSSARE I GUANTI



USARE OCCHIALI
PER LA SALDATURA



MANTENERE
I CARTER DI PROTEZIONE

TIPO PRODOTTO

Il motoriduttore EPO è stato progettato e costruito per l'apertura di cancelli ad ante con anta lunga max 3 Mt. e dal peso massimo di 200 kg. La DASPI non si assume nessuna responsabilità per un uso diverso da quello previsto dal motoriduttore EPO.

ATTENZIONE: Il motoriduttore EPO non è provvisto di frizione meccanica e deve essere quindi installato accoppiato alla apposita centrale di comando DASPI, o con una centrale munita di frizione elettronica.

USO DELL'AUTOMAZIONE

Poiché l'automazione può essere comandata a distanza o a vista mediante pulsante o telecomando, è indispensabile controllare frequentemente la perfetta efficienza di tutti i dispositivi di sicurezza. Si consiglia di far controllare periodicamente (ogni sei mesi) da personale qualificato la regolazione della frizione elettronica in dotazione. Per tarare tale protezione, consultare il paragrafo "Regolazione frizione elettronica" nel libretto d'istruzioni della centrale elettronica.

VERIFICHE PRELIMINARI

- Leggere con massima attenzione quanto riportato nel presente manuale.
- Controllare che il prodotto non abbia subito danni durante il trasporto.
- Assicurarsi che la struttura del cancello sia solida e che durante il suo movimento non abbia punti d'attrito.
- Assicurarsi che il prodotto in vostro possesso sia adeguato al peso del cancello.
- Verificare che l'impianto elettrico sia conforme alle caratteristiche richieste dal motoriduttore.
- Verificare che esista un adeguato impianto di messa a terra e che ogni parte metallica dell'impianto vi sia collegata.
- Assicurarsi che la manovra manuale delle ante sia sempre attuabile con facilità.
- Ricordarsi che l'automazione è una facilitazione dell'uso del cancello e non risolve i problemi dovuti a difetti o deficienze di installazione o di mancata manutenzione del cancello stesso

LUBRIFICAZIONE

I motoriduttori EPO vengono forniti con lubrificazione permanente.

INSTALLAZIONE

Per una corretta messa in opera del motoriduttore EPO, agire come segue:

Assicurarsi che in ogni posizione l'anta del cancello sia perfettamente orizzontale (in bolla).

Montare provvisoriamente le staffe di supporto "S1" e "S2" sul motoriduttore.

Montare la staffa "S1", utilizzando il perno "P1" facendo attenzione al verso di montaggio (11 mm verso l'alto, 13 mm verso il basso [figura 1](#)) e le viti di corredo con relative boccole autolubrificanti ([figura 1](#))

Montare la staffa "S2" allentando la vite "V" ed inserire il perno "P" nell'apposito alloggiamento "F" e fissare la vite di sicurezza "V" ([figura 2](#))

Azionare il motoriduttore fino a portare l'asse del perno "P" a 700 mm dall'asse del perno "P1" posteriore ([figura 3](#)).

Stabilire l'apertura massima che dovrà eseguire l'anta del cancello, da 90° a 120° e consultare la tabella ([figura 3](#))

Stabilire la posizione verticale in cui dovrà essere installato il motoriduttore

Assicurarsi che il motore rimanga perfettamente orizzontale e fissare provvisoriamente con due punti di saldatura la staffa "S1" alla struttura portante del cancello nella posizione rilevata dalla tabella in figura 3 e la staffa "S2" all'anta del cancello nella posizione risultante ([figura 4](#)).

Se la struttura portante del cancello non è di materiale ferroso utilizzare la staffa "S3" come base su cui saldare la staffa "S1" fissandola alla struttura per mezzo di appositi tasselli e viti non forniti ([figura 4](#)).

Sbloccare il motoriduttore come spiegato nel paragrafo "Manovra di emergenza o manuale" ed effettuare una manovra manuale d'apertura e chiusura al fine di controllare il corretto posizionamento del motoriduttore.

Smontare il motoriduttore dalle staffe di supporto "S1" e "S2". Fissare in maniera solida e definitiva le staffe "S1" e "S2" mediante saldatura eseguita a regola d'arte. Montare il motoriduttore sulle staffe di supporto ripetendo le istruzioni come sopra.

Eseguire i collegamenti elettrici come da manuale della centrale elettronica e montare i dispositivi di sicurezza obbligatori

Istruire il personale addetto all'uso dell'automazione sui relativi comandi, dispositivi di sicurezza, manovra di emergenza e pericolosità derivante dall'uso dell'automazione.

Compilare il fascicolo tecnico ed adempiere agli eventuali obblighi derivanti dalle normative vigenti.

VERSIONE EPO/OPEN

Versione con finecorsa elettrici stagni sia in apertura che in chiusura, già montati e cablati da DASPI. Montare sotto al perno posteriore "P1" il perno porta camme "PC" fissandolo con la vite in dotazione "V1" ([figura 5](#))

Inserire le camme dei finecorsa "CM1-CM2" sul perno "PC"

Registrare la camma "CM1" (superiore) portando con manovra manuale l'anta del cancello in posizione di apertura massima desiderata e ruotare la camma fino a sentire lo scatto del finecorsa.

Registrare la camma "CM2" (inferiore) portando con manovra manuale l'anta del cancello in posizione di chiusura e ruotare la camma fino a sentire lo scatto del finecorsa. Far eseguire al cancello un ciclo in automatico per verificare il corretto posizionamento delle camme "CM1-CM2" ed eventualmente eseguire se necessario le dovute correzioni.

Fissare le viti "V2" di bloccaggio delle camme.

VERSIONE EPO/FIN-MECC

Versione con finecorsa meccanici forniti già montati sulla vite senza fine da DASPI

Allentare i grani di fissaggio "G1-G2" presenti sui fermi "FM1-FM2" ([figura 6](#)). Portare con manovra manuale l'anta del cancello in posizione di chiusura e ruotare il fermo "FM1" fino a farlo appoggiare alla chiocciola "C" quindi fissare il grano "G1".

Portare con manovra manuale l'anta del cancello in posizione di apertura massima desiderata e ruotare il fermo "FM2" fino a farlo appoggiare alla chiocciola "C" quindi fissare il grano "G1".

Far eseguire al cancello un ciclo in automatico per verificare il corretto posizionamento dei fermi "FM1-FM2" ed eventualmente eseguire se necessario le dovute correzioni.

E' garantito il corretto funzionamento delle versioni EPO/OPEN ed EPO/FIN-MECC solo ed esclusivamente se fornite con i dispositivi di arresto già montati dalla DASPI e solo se abbinati alle schede di comando originali.

MANOVRA DI EMERGENZA O MANUALE

La manovra di emergenza o manuale va eseguita oltre che nella fase di installazione solamente in caso di funzionamento anomalo dell'automazione o in mancanza di alimentazione elettrica.

TOGLIERE L'ALIMENTAZIONE ELETTRICA.

Aprire il tappo sulla maniglia "LS" ed inserire la chiave in dotazione "CH" ([figura 7](#)).

Ruotare la chiave "CH" in senso orario e portando la maniglia in posizione verticale aprire manualmente il cancello. Per ristabilire il normale funzionamento dell'automazione, riportare la maniglia "LS" in posizione orizzontale e ruotare la chiave "CH" in senso antiorario quindi togliere la chiave e richiudere il tappo sulla maniglia.

Depositare la chiave "CH" in un luogo sicuro e conosciuto solo agli addetti all'uso dell'automazione. Ripristinare l'alimentazione elettrica, prestando attenzione che non vi siano persone nell'area in cui il cancello si sta muovendo.

ENGLISH

GENERAL SAFETY RULES

Our compliments for your excellent choice. Your new electromechanical barrier has been produced according to a high quality and strict reliability, that's why it will assure you long-lasting performance. This booklet will offer you all the pieces of information you may need to install your barrier and to safe guard your safety.

All our products have been made in conformity with the regulations in force. We recommend using original part only, during the installation and the upkeep. However, the caution is unquestionably indispensable and nothing is better than preventing accidents.

IMPORTANT

Any installation or repair, or adjustment of the working machinery by unqualified people is strictly prohibited unless all the necessary precautions: power supply disconnected (included possible batteries). All moving mechanism must be provided with suitable protections.

DASPI is not responsible for any possible damages or injuries to people, object or animals, caused by any use not provided for this booklet and/or any unauthorized modification of the product. Keep scrupulously this booklet enclosing it with technical brochure of installation in a suitable place well-know by all the interested people. You have to operate the elimination of the packing material (cardboard, plastic, polystyrene, etc.) in conformity with the regulations in force, remembering that for a child a plastic envelope could be extremely dangerous. You have to teach the people employed in using the automation about the

control and security systems of the installation. Don't install this product in explosive places.

UPKEEP

For any kind of upkeep, you have always to cut off the power supply.

For a correct upkeep of the installation where you have installed the gear motor EPO follow carefully these instructions:

Clean periodically the photocells.

Checking by qualified people the electronic clutch (see the paragraph "Installation of the electronic central unit").

Lubricate periodically the guide and the wheel of the gate.

In case of malfunction going and seeing qualified people.

DEMOLITION

You have to operate the elimination of the materials in conformity with the regulations in force. All material must be divided by type (copper, aluminium, plastic, electrical central unit). However there are not material considered dangerous for the handler.

DISMANTLING

In order to dismantle or to move away the automation, follow these instructions:

Cut off the power supply and disconnect the electrical installation.

Dismantle the control console and all the other components of the installation.

If you have noticed that some components have been damaged, you have to replace them.



SECURITY
DISTANCE



MECHANISM
IN MOVEMENT



DO NOT INSTALL THE
AUTOMATION IN PLACE FULL
OF EXPLOSIVE MOISTURES



ELECTRIC SHOCK



USE
THE GLOVES



USE GLASSES
FOR WELDING



KEEP THE PROTECTION
CARTER

PRODUCT

The gear motor EPO has been planned and built in order to opening swing gates with leaves length max 3 mt. and with a maximum weight of 200 kg. DASPI is not responsible for any anomalous and different use of the gear motor EPO.

IMPORTANT: The gear motor EPO is not provided with mechanical clutch and must be installed with its DASPI control panel or with a control panel provided with electronic clutch.

USE OF THE AUTOMATION

As the automation can be controlled from the distance through a remote control, you must always check the full efficiency of all the safety devices. We recommend inspecting periodically (every 6 Month) by qualified people the adjustment of the electronic clutch. If you need to calibrate the protection consult the paragraph "Adjustment of the electrical clutch" in the instruction booklet of the electronic central unit.

PRELIMINARY CHECKS

- Read carefully the instruction.
- Check that the product has not been damage during the transport.
- Check that the gate structure is strong and that during its movement there aren't friction points
- Check that the electrical installation is in accordance with the characteristic required by the gear motor.
- Check that there is a suitable ground safety system and that the metallic parts of the installation are connected.
- Check that the manual manoeuvre always is easily practicable.
- Remember that the automation makes easy the use of the gate but don't resolve the problems due to a defective installation or to a faulty of upkeep.

LUBRIFICATION

The gear motor EPO is provided with permanent lubrication

INSTALLATION

To operate a good installation of the gear motor EPO follow these instructions:

Make sure that the leaves of the gate are perfectly horizontal.

Install temporary the supports "S1" and "S2" on the operator.

Install the support "S1" using the pivot "P1", making attention to the mounting way (11 mm toward the high, 13 toward the low, **fig. 1**), and using the supplied screws and self-Lubricate bushes (**fig. 1**). Install the support "S2" loosening the screw "V" and introduce the pivot "P" in its base "F" and fix the security screw "V" (**fig. 2**).

Start the operator and move the pivot "P" axle up 700 mm from the back axle of the pivot "P1" (**fig. 3**).

Decide the maximum opening of the leaf, from 90° to 120°, and consult the table (**fig. 3**).

Decide the vertical position you want to install the operator.

Make sure that the operator is perfectly horizontal and weld temporary the support "S1" to the column of the gate, in the position as per table in **fig. 3**, and the support "S2" to the leaf. (**Fig. 4**).

If the column is not in iron material, weld the support "S1" on the support "S3", and fix it on the column by special unsupplied screws (**fig. 4**).

Release the gear motors like explained in the par. "Emergency or manual manoeuvre", and carry out a manual opening and closing to check the correct position of the gear motor.

Dismantle the gear motor from the supports "S1" and "S2".

Fix definitively the supports "S1" and "S2" by a very good welding.

Install the gear motor on the supports repeating the above instructions.

Make the circuitry like in the control panel manual and install the obligatory safety devices.

Teach the people intended for the use of the automation about the controls, safety devices, emergency manoeuvre and dangerousness deriving from the utilize of the automation.

Compile the technical booklet and fulfil the eventual obligations deriving from the regulations in force.

EPO/OPEN VERSION

Version with water proof electrical limit switch's opening/closing, already installed and connected by DASPI.

Install under the back pivot "P1" the pivot supporting the cams "PC", fixing it by supplied screw "V1" (**fig. 5**). Insert the limit switch cams "CM1.CM2" on the pivot "PC".

Adjust the cam "CM1" (up) carrying out with a manual manoeuvre the leaf in the maximum wished opening position, turn the cam till to hear the click of the limit switch.

Adjust the cam "CM2" (down) carrying out with a manual manoeuvre the leaf in closing position and turn the cam till to hear the click of the limit switch. Carry out an automatic manoeuvre to check the correct position of the cams "CM1-CM2" and correct if is necessary.

Fix the screws "V2" to block the cams.

EPO/FIN-MECC VERSION

Version with mechanical limit switch supplied installed on the endless screw by DASPI.

Loose the grubs "G1-G2" screwed on stops "FM1-FM2" (**fig. 6**).

Put with a manual manoeuvre the leaf in closing position and turn the stop "FM1" till it touch the female screw "C", so fix the grub "G1".

Put with a manual manoeuvre the leaf in the maximum wished opening position and turn the stop "FM2" till it touch the female screw "C", so fix the grub "G1".

Carry out an automatic manoeuvre to check the correct position of the stops "FM1-FM2" and correct if is necessary.

We guarantee the correct functioning of EPO/OPEN and EPO/FIN-MECC versions only and exclusively if provided by DASPI and only if combined with the original control panel.

EMERGENCY OR MANUAL MANOEUVRE

You have to do the emergency or manual manoeuvre or during the installation, or only if the automation does not work properly or if there is not power supply.

CUT OFF THE POWER SUPPLY.

Open the plug on the handle "LS" cover and insert the supplied key "CH" (**fig. 7**).

Turn the key "CH" clockwise and putting the handle in vertical position opens the gate manually.

In order to re-establish the normal functioning of the automation, you have to put again the handle "LS" in horizontal position and turn the key "CH" anticlockwise, so take away the key and reinstall the plug on the handle.

Place the key "CH" in a safety place known exclusively from the people intended for the use of the automation.

Switch on the power supply, pay attention that there's nobody where the gate is moving.

NORMES DE SÉCURITÉ

Tous nos compliments pour votre excellent choix. Votre nouvel motoréducteur électromécanique a été produit selon des standards de haute qualité et fiabilité: ceci vous assurera un service durable et en toute sûreté. Ce manuel vous fournit toutes les informations utiles pour le montage de votre motoréducteur et pour la protection de votre sûreté.

Tous nos produits on été fabriqués selon les lois en vigueur.

On conseille l'emploi de parts originaux soit en phase de montage que d'entretien. En tous cas, la prudence est irremplaçable et il n'y a pas une règle meilleure pour éviter les accidents.

ATTENTION

Il est interdite toute opération d'entretien, réparation ou de réglage de l'appareillage par personnel pas qualifié et si on n'a pas pris toutes les précautions nécessaires afin d'éviter possible accidents: alimentation électrique débranchée (compris les batteries-tampon). Tous les organes en mouvement doivent être dotés d'une protection appropriée.

DASPI n'est pas responsable de dommages ou lésions apportés aux choses, personnes et animaux causés à la suite d'une modification arbitraire du produit. Garder soigneusement ce manuel dans un endroit approprié et connu par tous les intéressés. Les matériaux d'emballage (carton, plastique, polystyrène, etc.) doivent être éliminés selon les normes en vigueur, en rappelant qu'en présence des enfants une enveloppe en plastique peut être extrêmement dangereuse. Apprendre le fonctionnement de l'automatisme au personnel préposé pour ce qui est des systèmes

de commande et de sécurité. Ne pas installer l'automatisme en milieux saturés de mélanges détonants.

ENTRETIEN

Pour tout entretien, débrancher l'alimentation électrique.

Pour un bon entretien de l'installation, où le motoréducteur EPO est inséré, agir comme il suit:

Nettoyer périodiquement les optiques des cellules photo-électriques.

Le réglage de la friction électrique doit être effectué par le personnel qualifié (voir paragraphe "Installation de la centrale électronique").

Lubrifier périodiquement les rails de guide et les roues du portail.

En cas d'anomalie, s'adresser au personnel qualifié.

DESGUAGE

Les matériaux doivent être éliminés selon les normes en vigueur.

En cas de récupération des matériaux, il conviendrait de les séparer par type (cuivre, aluminium, plastique, pièces électriques etc.).

Quand même il n'y a pas de matériaux considérés dangereux.

DÉMONTAGE

Pour démonter ou déplacer l'automatisme ailleurs il faut:

Débrancher l'alimentation électrique.

Démonter la platine de commande et tous les composants de l'installation. Au cas où des composants étaient endommagés ou impossible à les démonter, il faudrait les remplacer.



DISTANCE
DE SÉCURITÉ



MÉCANISMES
EN MOUVEMENT



NE PAS INSTALLER L'AUTOMATISME
EN MILIEUX SATURÉS DE MÉLANGES
DÉTONANTS



CHOC
ÉLECTRIQUE



UTILISER LES GANTS



UTILISER LUNETTES
POUR LE SOUDAGE



MAINTENIR CARTER
DE PROTECTION

TYPE DE PRODUIT

Le motoréducteur EPO a été étudié et réalisé pour ouvrir tous les vantaux qui ont des dimensions maximum de 3 mètres de long et un poids maximum de 200 kgs. DASPI n'est pas responsable dans le cas d'un emploi différent de celui prévu du moteur EPO.

ATTENTION: Le motoréducteur EPO n'est pas doué d'embrayage mécanique et il doit être donc installé avec la centrale de commande DASPI, ou avec une centrale munie d'embrayage électronique.

UTILISATION DE L'AUTOMATISME

Puisque l'automatisme peut être commandé à distance ou à vue par un poussoir ou une télécommande, il est indispensable de contrôler souvent l'état parfait de tous les dispositifs de sécurité. On conseille de faire contrôler périodiquement (tous les six mois) par du personnel qualifié le réglage de l'embrayage électronique en dotation. Pour tarer cette protection, consulter le paragraphe "Réglage embrayage électronique" dans le manuel d'instructions de la centrale électronique.

CONTRÔLE PRÉLIMINAIRE

- Lire attentivement les instructions de ce manuel.
- Contrôler que le produit n'ait pas subi des dommages pendant le transport.
- S'assurer que la structure du vantail soit solide et que pendant son mouvement elle n'ait pas des points de frottement.
- S'assurer que le vantail soit bien équilibré, même après l'installation du moteur.
- Vérifier que l'installation électrique soit conforme aux caractéristiques demandées du motoréducteur.
- Vérifier qu'il existe une installation appropriée de mise à la terre et que chaque partie métallique de l'installation y soit connectée.
- S'assurer que la manœuvre manuelle des vantaux soit toujours faisable facilement.
- Se rappeler que l'automatisme est une facilité de l'emploi de la grille et elle ne résoud pas les problèmes dus aux défauts ou manques d'installation ou d'entretien de la grille même.

LUBRIFICATION

Les moto-réducteurs EPO sont fournis avec lubrification permanente.

INSTALLATION

Pour une correcte installation du moto-réducteur EPO, suivre les indications suivantes:

S'assurer que dans chaque position le vantail soit parfaitement horizontal (en niveau).

Monter provisoirement les étriers de support "S1" et "S2" sur le moto-réducteur. Monter l'étrier "S1", en utilisant le pivot "P1" en faisant attention à la direction de montage (11 mm vers l'haup, 13 mm vers le bas [figure 1](#)) et les vis fournies avec les relatives coquilles autolubrifiantes ([figure 1](#))

Monter l'étrier "S2" en desserrant la vis "V" et insérer le pivot "P" dans le logement approprié "F" et fixer la vis de sécurité "V" ([figure 2](#))

Actionner le moto-réducteur jusqu'à porter l'axe du pivot "P" à 700 mm de l'axe du pivot "P1" postérieur ([figure 3](#)). Établir l'ouverture maximum qui devra exécuter le vantail, de 90° à 120° et consulter le tableau ([figure 3](#))

Établir la position verticale où le moto-réducteur devra être installé.

S'assurer que le moteur reste parfaitement horizontal et fixer provisoirement avec deux points de soudage l'étrier "S1" à la structure portante de la grille en la position relevée du tableau en [figure 3](#) et l'étrier "S2" au vantail de la grille en la position résultante ([figure 4](#)).

Si la structure portante de la grille n'est pas en matériel ferreux, utiliser l'étrier "S3" comme base où souder l'étrier "S1" en la fixant à la structure par des goujons appropriés et vis pas fournis ([figure 4](#)).

Débloquer le moto-réducteur comme expliqué dans le paragraphe "Manœuvre d'urgence ou manuelle" et effectuer une manœuvre manuelle d'ouverture et fermeture pour contrôler le correct positionnement du moto-réducteur.

Démonter le moto-réducteur des étriers de support "S1" et "S2". Fixer d'une façon solide et définitive les étriers "S1" et "S2" par soudage faite selon toutes les règles de l'art.

Monter le moto-réducteur sur les étriers de support en répétant les instructions comme plus haut.

Faire les connexions électriques comme par le manuel de la centrale électronique et monter les dispositifs de sécurité obligatoires.

Apprendre au personnel préposé à l'utilisation de l'automatisme les commandes correspondantes, dispositifs de sécurité, manœuvre d'urgence et de danger qui dérive de l'utilisation de l'automatisme. Remplir la plaquette technique et accomplir les éventuelles obligations qui dérivent des normatives en vigueur.

VERSION EPO/OPEN

Version avec fins de course électriques étanches soit en ouverture soit en fermeture, déjà montés et câblés par DASPI. Monter sous le pivot postérieur "P1" le pivot porte cames "PC" en la fixant avec la vis en dotation "V1" ([figure 5](#)). Insérer les cames des fins de course "CM1-CM2" sur le pivot "PC".

Enregistrer la came "CM1" (supérieure) en portant manuellement le vantail de la grille en position d'ouverture en position d'ouverture maximum désirée et tourner la came jusqu'à entendre le déclic du fin de course. Enregistrer la came "CM2" (inférieure) en portant manuellement le vantail de la grille en position de fermeture et tourner la came jusqu'à entendre le déclic du fin de course. Faire faire au vantail un cycle en automatique pour vérifier le positionnement correct des cames "CM1-CM2" et éventuellement faire si nécessaire les corrections dues. Fixer les vis "V2" de blocage des cames.

VERSION EPO/FIN-MECC

Version avec fins de course mécaniques fournis déjà montés sur la vis sans fin par DASPI.

Desserrer les grains de fixation "G1-G2" présents sur les arrêts "FM1-FM2" ([figure 6](#)).

Porter manuellement le vantail en position de fermeture et tourner l'arrêt "FM1" jusqu'à le faire appuyer sur le colimaçon "C" donc fixer le grain "G1".

Porter manuellement le vantail en position d'ouverture maximum désirée et tourner l'arrêt "FM2" jusqu'à le faire appuyer sur le colimaçon "C" donc fixer le grain "G1". Faire faire au vantail un cycle en automatique pour vérifier le positionnement correct des arrêts "FM1-FM2" et éventuellement faire si nécessaire les corrections dues.

Il est garanti le fonctionnement correct des versions EPO/OPEN et EPO/FIN-MECC seulement et exclusivement si fournies avec les dispositifs d'arrêt déjà montés par DASPI et seulement si accouplées aux centrales originelles.

MANŒUVRE D'URGENCE OU MANUELLE

La manœuvre d'urgence ou manuelle doit être faite non seulement en phase d'installation mais aussi en cas de fonctionnement anormal de l'automatisme ou en absence d'alimentation électrique.

DÉBRANCHER L'ALIMENTATION ÉLECTRIQUE.

Ouvrir le bouchon sur la poignées "LS" et insérer la clé de dotation "CH" ([figure 7](#)). Tourner la clé "CH" dans le sens des aiguilles d'une montre et en portant la poignée en position verticale, ouvrir manuellement le vantail. Pour rétablir le fonctionnement normal de l'automatisme, remettre la poignée "LS" en position horizontale et tourner la clé "CH" dans le sens contraire à celui des aiguilles d'une montre, donc enlever la clé et refermer le bouchon sur la poignées. Déposer la clé "CH" en un endroit sûr et connu seulement aux préposé à l'emploi de l'automatisme. Rétablir l'alimentation électrique, en faisant attention qu'il n'y ait personne dans la zone de mouvement du vantail.

NORMAS DE SEGURIDAD GENERALES

Le felicitamos por su óptima elección. Su nuevo motorreductor electromecánico es un producto de alta calidad y fiabilidad; lo cual le garantizará alto rendimiento y seguridad en el tiempo. En el presente manual encontrará todas las informaciones útiles para el montaje de su motorreductor y para su seguridad. **Todos nuestros productos están hechos en conformidad con las leyes vigentes. Le recomendamos que utilice sólo piezas originales sea durante el montaje que la manutención. De toda forma la prudencia es insustituible y no hay regla mejor para prevenir los accidentes.**

ATENCIÓN

Está prohibido efectuar mantenimiento o reparaciones de las instrumentaciones por parte de personal sin califica y en el caso no hayan sido tomadas todas las precauciones para evitar accidentes: alimentación eléctrica desconectada (incluidas posibles baterías de emergencia). Los órganos en movimientos tienen que estar equipados con las protecciones oportunas. Con cualquiera utilización no prevista por este manual de instrucciones y/o con cada modificaciones arbitraria del producto o de sus componentes, DASPI queda exonerada de toda responsabilidad por daños o lesiones a cosas, personas o animales. Conserve este manual en buen estado junto a la documentación técnica de la instalación en un lugar idóneo y conocido por todos los interesados para que sea siempre disponible por el futuro. Eliminar el material de embalaje después la instalación (cartón, plástico, poliestireno, etc.) conformemente con las leyes vigentes, recordándose que en presencia de niños sobres en plástica pueden ser muy peligrosos. Instruir el personal encargado del uso de la instalación, sobre

los sistemas de mando y de seguridad instalados en el impianto. Este producto no es adaptado por ser instalado en una atmósfera explosiva.

MANTENIMIENTO

Para efectuar el mantenimiento corte la alimentación. Para un mantenimiento correcto de la instalación en donde el motor EPO está montado, proceda de la siguiente manera: Limpie periódicamente las ópticas de las fotocélulas. Haga ejecutar por personal calificado el reglaje del embrague electrónico (véase en el manual instalación central electrónica). Lubrifique periódicamente las guías de desplazamiento y las ruedas de la puerta. En caso de anomalía de funcionamiento recurra a personal calificado.

DESGUACE

Los materiales tienen que ser eliminados respetando las normas vigentes. En el caso de recuperarlos materiales es oportuno separarlos por tipo (latón, aluminio, plástico, piezas eléctricas). De todas formas no hay materiales peligrosos por quien los maneja.

DESMONTAJE

Para desplazar el impianto a otro lugar, hay que: Cortar la alimentación y desconectar la instalación eléctrica. Desmontar el cuadro de mando y todos los componentes de la instalación. En el caso de que los componentes estén dañados o sea imposible quitarlos, sustitúyalos.



DISTANCIA DE SEGURIDAD



MECANISMOS EN MOVIMIENTO



NO INSTALAR LA AUTOMATIZACIÓN EN LUGARES LLENOS DE MEZCLAS EXPLOSIVAS



SHOCK ELECTRICO



UTILIZAR LOS GUANTES



UTILIZAR ANTEOJOS PARA SOLDADURA



MANTENER CARTER EN PROTECCIÓN

PRODUCTO

El motorreductor EPO ha sido diseñado y fabricado para abrir puertas batientes con hojas de 3 Mt. de máximo y con un peso de 200 kg de máximo. DASPI no se asume ninguna responsabilidad en caso de empleo del motorreductor EPO para un uso diferente. **ATENCIÓN: El motorreductor EPO no dispone de embrague mecánico y tiene que ser instalado junto a su apropiado cuadro de maniobra DASPI o junto a un cuadro de maniobra dotado de embrague electrónico.**

EMPLEO DE LA AUTOMATIZACIÓN

Dado que la automatización puede ser accionada a distancia o a la vista mediante el botón o el mando a distancia, e indispensable controlar frecuentemente que todos los dispositivos de seguridad funcionen perfectamente. Se aconseja el control periódico (cada seis meses) por parte de personal calificado del reglaje del embrague electrónico suministrado de serie. Para regular dicha protección, consulte el párrafo "Regulación del embrague electrónico" en el manual de instrucción de la central electrónica.

CONTROLES PRELIMINARES

- Lea atentamente las indicaciones del manual.
- Controle que el producto no haya sufrido daños durante el transporte.
- Asegúrese que la estructura de la puerta sea sólida y que cuando se mueva no roce en ningún punto.
- Asegúrese que la puerta esté bien equilibrada también después de montar el motorreductor.
- Controle que la instalación eléctrica responda a las características requeridas por el motorreductor.
- Controle la existencia de un adecuado impianto de conexión a tierra y que cada parte metálica del impianto esté colegada.
- Asegúrese que la maniobra manual de las hojas sea siempre realizable con simplicidad.
- Se recuerde que la automatización es una facilitación del uso de la puerta y no resuelve los problemas causados por defectos de instalación o por falta de manutención de la misma puerta.

ENGRASADO

El motorreductor EPO dispone de un engrasado permanente

INSTALACIÓN

Para una correcta puesta en funcionamiento del motoreductor EPO, atenerse a las indicaciones siguientes:

Asegurese de que en cada posición la hoja de la puerta esté perfectamente horizontal (a nivel).

Monte provisionalmente los soportes "S1" y "S2" sobre el motoreductor.

Monte la placa "S1", utilizando el pernio "P1" poniendo atención al sentido del montaje (11 mm hacia el alto, 13 mm hacia el bajo, **figure 2a**) y los tornillos y los casquillos autolubrificantes suministrados (**figure 2**) Monte la placa "S2" aflojando el tornillo "V" e introduciendo el pernio "P" en el sitio "F" y fije el tornillo de seguridad "V" (**figure 3**)

Accione el motoreductor hasta que el eje del pernio "P" llegue a 700 mm del eje del pernio "P1" trasero (**figure A**).

Establecer la apertura máxima la hoja hará, desde 90° hasta 120° y consule la tabla (**figura A**).

Establecer la posición vertical en la que tendrá que instalarse el motoreductor.

Asegurese que el motoreductor esté perfectamente horizontal fijando provisionalmente el soporte "S1" en la puerta según la tabla de la **figure A**, y el soporte "S2" a la hoja de la puerta.

En el caso que la estructura no sea de hierro utilice el soporte "S3" como base donde soldar la placa "S1" fijandola a la estructura por medio de tacos y tornillos no en dotación (**figure 4**).

Desemboque el motoreductor, léase párrafo 11 "Maniobra de emergencia o manual" y efectue una apertura y un cierre para chequear la correcta instalación del motor. Desmonte el motoreductor de las placas de soporte "S1" y "S2". Fije los soportes "S1" y "S2" soldandolo muy bien. Monte el motoreductor sobre las placas de soporte según las instrucciones ya mencionadas.

Conecte los cables eléctricos según el manual del cuadro de maniobra electrónico y monte los dispositivos de seguridad obligatorios

Instruye el personal encargados del uso de la automatización sobre sus mandos, dispositivos de seguridad, maniobra de emergencia y peligrosidad por su utilización.

Compile la entrega técnica y cumplir con los eventuales obligos de las leyes vigentes.

VERSIÓN EPO/OPEN

Con finales de carrera eléctricos en apertura y cierre ya conectados e instalados por DASPI

Monte el pernio trasero "P1" y el pernio que soporta las camas "PC" fijandolo con el tornillo "V1" (**figure 5**).

Ponga las camas de los finale de carrera "CM1-CM2" sobre el pernio "PC"

Regule la cama "CM1" (superior) llevando con maniobra manual la hoja de la puerta en posición de apertura máxima deseadas y dé vuelta a la cama hasta que no oiga el clic del final de carrera.

Regule la cama "CM2" (inferior) llevando con maniobra manual la hoja de la puerta en posición de cierre y dé vuelta a la cama hasta que no oiga el clic del final de carrera.

Accione automáticamente la puerta por un ciclo y verifique la correcta posición de las came "CM1-CM2" y eventualmente corrija donde necesita.

Fije los tornillos "V2" para el bloque de las camas:

VERSIÓN EPO/FIN-MECC

Con paros mecánicos ya instalados por DASPI

Afloje los prisioneros "G1-G2" que se encuentran en los paros "FM1-FM2" (**figure 6**)

Lleve con maniobra manual la hoja de la puerta en posición de cierre y gire los paros "FM1" hasta que se apoye al rodamiento "C", fije el prisionero "G1".

Lleve con maniobra manual la hoja de la puerta en posición de apertura máxima deseada y gire el paro "FM2" hasta que se apoye al rodamiento "C", fije el prisionero "G1".

Accione automáticamente la puerta por un ciclo y verifique la correcta posición de los paros "FM1-FM2" y eventualmente corrija donde necesita.

Se garantiza un correcto funcionamiento de los modelos EPO/OPEN y EPO/FIN-MEC solamente si los finales de carrera estén instalados y suministrados directamente por DASPI y juntos a sus cuadros de maniobra originales.

MANIOBRA DE EMERGENCIA O MANUAL

La maniobra de emergencia o manual se tiene que efectuar sólo en fase de instalación y en caso de funcionamiento anómalo de la automatización o con falta de alimentación eléctrica.

QUITAR LA ALIMENTACIÓN ELÉCTRICA.

Abrir la tapa de la manilla "LS" y introducir la llave en dotación "CH" (**figure 7**).

Girar la llave "CH" en sentido horario, llevando la manilla en posición vertical y abrir manualmente la puerta.

Para restablecer el normal funcionamiento del automatismo, reposicionar la manilla "LS" en posición horizontal y girar la llave "CH" en sentido antihorario, sacar la llave y cerrar la tapa sobre la manilla.

Guardar la llave "CH" en un lugar seguro y conocido sólo por las personas interesadas.

Restablecer la alimentación eléctrica, procurando que no haya nadie en el área en la que ópera la puerta.

DICHIARAZIONE CE DI CONFORMITA' TIPO "B"

DIRETTIVA 89/392 CEE E SUCCESSIVE MODIFICHE • RECEPIMENTO NAZIONALE DPR 459/96

Motoriduttore per cancelli ad anta battente: modello EPO (tutti i tipi)

E' conforme alle seguenti direttive:

Direttiva 89-392 CEE e successive modifiche DPR 459/96 Allegato 1

Direttiva 73/23 CEE apparecchi a bassa tensione
norme armonizzate: **EN 60204-1, EN 60335-2-56**

Direttiva 89/336 CEE compatibilità elettromagnetica
norme armonizzate **EN 55022, IEC 1000-3-2, IEC 1000-3-3**

E' FATTO DIVIETO, PER LA MACCHINA OGGETTO DELLA PRESENTE DICHIARAZIONE, DI ESSERE MESSA IN SERVIZIO PRIMA CHE LA MACCHINA IN CUI SARA' INCORPORATA O ASSIEMATA, NEL CASO SPECIFICO "CANCELLO AD ANTE AUTOMATICO", SIA STATA DICHIARATA CONFORME ALLE DISPOSIZIONI DELLA NORMATIVA.

Thiene 01/08/2000

DASPI AUTOMAZIONE CANCELLI S.r.l
Sede legale Via Braglio 22,
36016 Thiene Vicenza Italia

Spinella Denis
Legale Rappresentante

DASPI AUTOMAZIONE CANCELLI S.R.L. SI
RISERVA IL DIRITTO DI APPORTARE TUTTE LE
MODIFICHE CHE RITERRA' OPPORTUNO AL FINE
DI MIGLIORARE I PRODOTTI PRESENTI NEL
SEGUENTE MANUALE. LE ILLUSTRAZIONI E
FOTOGRAFIE SONO PURAMENTE INDICATIVE.
E' VIETATO L'USO E LA RIPRODUZIONE
ANCHE PARZIALE DEL MATERIALE QUI
PRESENTATO.
TUTTI I DIRITTI SONO RISERVATI.

DASPI AUTOMAZIONE CANCELLI S.R.L.
RESERVES THE RIGHT TO MAKE EVERY
OPPORTUNE CHANGE IN ORDER TO IMPROVE
ITS PRODUCTS. APPEARING IN THIS MANUAL.
THE PICTURES AND PHOTOGRAPHS ARE
JUST AS AN INDICATION. EVERY USE AND
REPRODUCTION OF THE HERE MENTIONED
PRODUCTS, OR OF PART OF THEM, IS
FORBIDDEN.
ALL RIGHTS ARE RESERVED.

DASPI AUTOMAZIONE CANCELLI S.R.L. SE
RÉSERVE LE DROIT D'APPORTER TOUTES LES
MODIFICATIONS QU'ELLE
JUGE BONNES POUR AMÉLIORER
LES PRODUITS PRÉSENTS DANS CE MANUEL.
LES ILLUSTRATIONS ET LES PHOTOGRAPHIES
SONT PUREMENT INDICATIVES. IL EST
INTERDIT L'EMPLOI ET LA REPRODUCTION
MÊME PARTIELLE DE CES DOCUMENTS SANS
ACCORD ÉCRIT. TOUTS LES DROITS ÉTANT
RÉSERVÉS.

DASPI AUTOMAZIONE CANCELLI S.R.L. SE
RESERVA EL DERECHO DE HACER TODAS
LAS MODIFICACIONES NECESARIAS PARA
MEJORAR LOS PRODUCTOS PRESENTADOS
EN ESTE MANUAL. LAS ILUSTRACIONES
Y FOTOGRAFÍAS SON INDICATIVAS.
SE PROHÍBE EL UTILIZO Y LA REPRODUCCIÓN
DE LOS MATERIALES PRESENTADOS,
O DE UNA PARTE DE ÉSTE.
TODOS LOS DERECHOS ESTÁN RESERVADOS.

II°

2006

 **DASPI**®

DASPI AUTOMAZIONE CANCELLI S.R.L.
via Copernico 76/78
36034 Malo • (VI) • Italy
tel. ++39 0445 602261
fax ++39 0445 585035
www.daspi.it • info@daspi.it